

**Tippek, mielőtt nekilátunk:**

Csak azokat a részeket törjük ki a lapokból, amelyekre éppen szükségünk van, így érthetőbb a leírás és semmi nem vesztődik el.

Ne erőltessük a részek kitörését, különben az apróbb darabok eltörhetnek.

Ha egy részt nem tudunk kitörni a lapból, akkor egy hegyes barkácskéssel vágjuk ki a vonalak mentén mégegyszer. Kis darabokat könnyebben kinyomhatunk egy csavarhúzó segítségével.

Ha mégis eltörne egy rész, az sem annyira nagy baj. Ennyivel minden részt egyszerűen összerakhatunk.

A kitört részeken néha marad egy kis sorja. Egyszerűen finom csiszolópapírral eltávolíthatjuk.

A legjobb ennyivel dolgozni, mivel átlátszó, ha megszáradt. Így nem baj, ha néha egy kis felesleges ragasztó kifolyik.

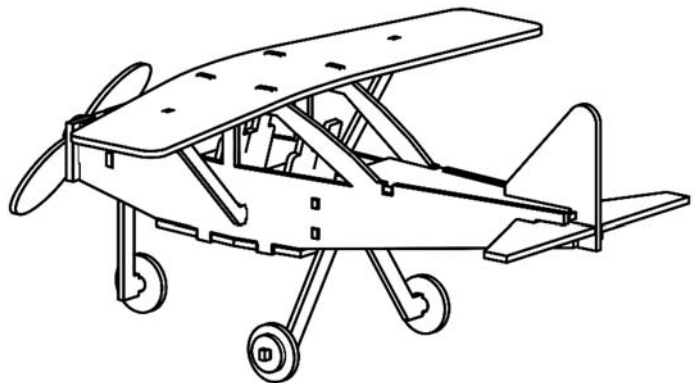
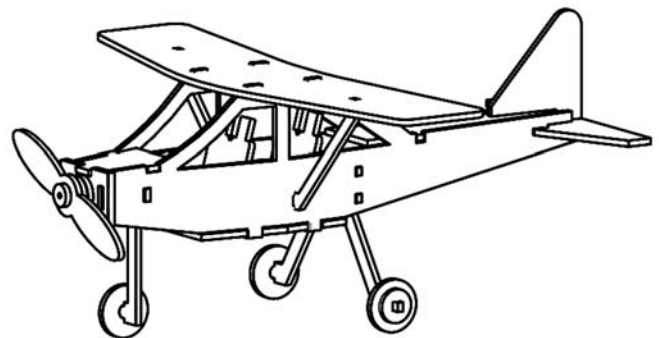
**Munkaleírás:**

Tájékoztató: Annak érdekében, hogy a test igazán nézzen ki, hasas a szerkezete. Ezért összeszerelés során néhány részt kissé meg kell hajlítani és feszültség alatt összerakni.

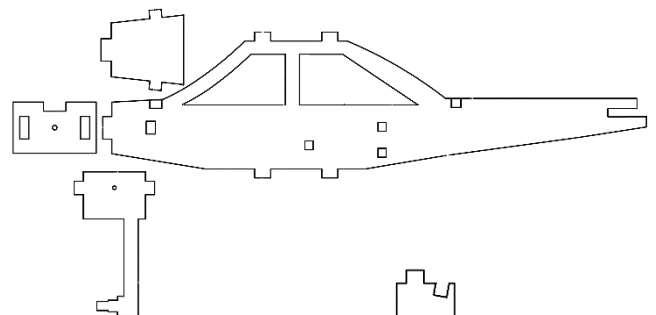

1. A repülő felépítése az orránál kezdődik: Szereljük fel ragasztóval az első alváz tartót, a motorháztetőt és az első lapot a test két oldalára. Hagyjuk a ragasztót jól megszáradni.
2. A négy üléstartót törjük ki a lapból és rögzítjük ragasztóval az alváza. Figyeljünk arra, hogy az alvázakba gravírozott „V” előre mutasson. Ezután szereljük be az üléseket. Végül a háttámlákat. Figyeljünk arra, hogy a háttámlák dőlésszöge egyforma legyen. Hagyjunk mindent jól megszáradni.
3. Helyezzük be az alvázakat a testbe és hajlítsuk az oldalrészeket hátul össze míg a magassági kormány behelyezhető. Enyvezzünk mindent össze.

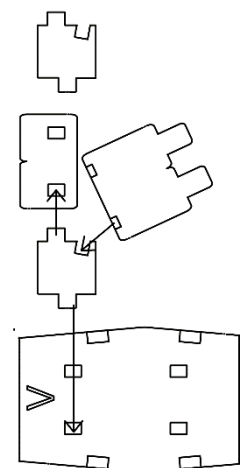

4. Illesszük be a hátsó rész felső darabját és dugjuk be hátulról az oldalkormányt.
5. Most ráhelyezzük a szárnyakat a fülkére és ráragasszuk.
6. Óvatosan törjük ki a futómű két támaszát, a három kereket és a három rögzítőkorongot a lapból és illesszük össze ragasztóval. A keréktartókat belülről ragasszuk az oldalrészekbe. Ha szeretnénk, hogy a kerekek forogjanak, akkor figyeljünk arra, hogy ne rögzítsük a ragasztóval.
7. A szárnyak támaszait legjobb egy csavarhúzóval a lapból. Szereljük fel egy kis enyvvel. Ahhoz, hogy be tudjuk helyezni, a szárnyakat kissé felfele kell hajlítani.
8. Legutoljára a propeller van soron. Egy csavarhúzóval törjük ki óvatosan a propellert és a három korongot a lapból. Húzzuk a részeket a rajz szerint a szegre és szereljük a repülő elejére. Ha a szeg túl laza, akkor rögzítsük enyvvel, de figyeljünk arra, hogy a propeller jól forogjon.
9. Miután a ragasztó jól megszáradt, saját elképzelés szerint lefesthetjük a repülőt.

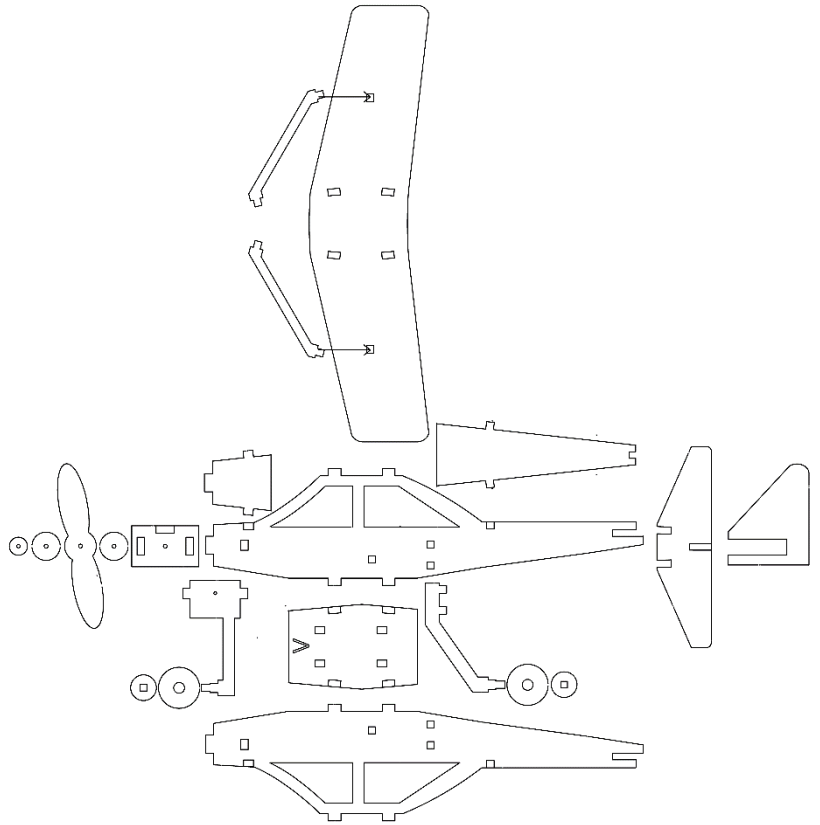

Jó szórakozást a repülőddel!