

A diótörők az emelőelv alapján működnek és az egyoldalú emelők csoportjába tartoznak. A karral a kéz nyomóereje kb. Megháromszorozódik.

## Anyaglista:

- 1 Bükkfalap 150 x 60 x 20 mm
- 1 Bükkfaléc 260 x 30 x 20 mm
- 3 Bükkfatömb 50 x 30 x 20 mm
- 1 Bükkfapálca Ø 8 x 160 mm
- 2 Spax csavar 4 x 40

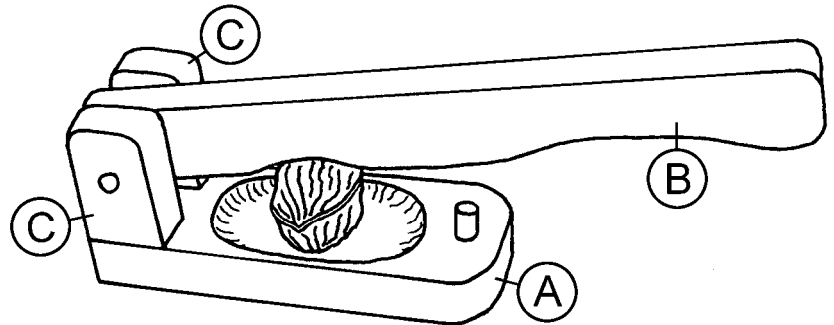

## Munkafolyamat:

- Másold át a furatokat a terv alapján az (A)-(150 x 60 x 20 mm) alaplagra majd szúrd elő egy lyukasztóval, ha nem áll a rendelkezésre központi furattal rendelkező fúró. Használd a fúróhoz állványos fúrót mélységszabályzóval és egy tiszta faalátétet. Ügyelj arra, hogy a Ø 8 mm-es furat csak **15 mm mély** legyen!

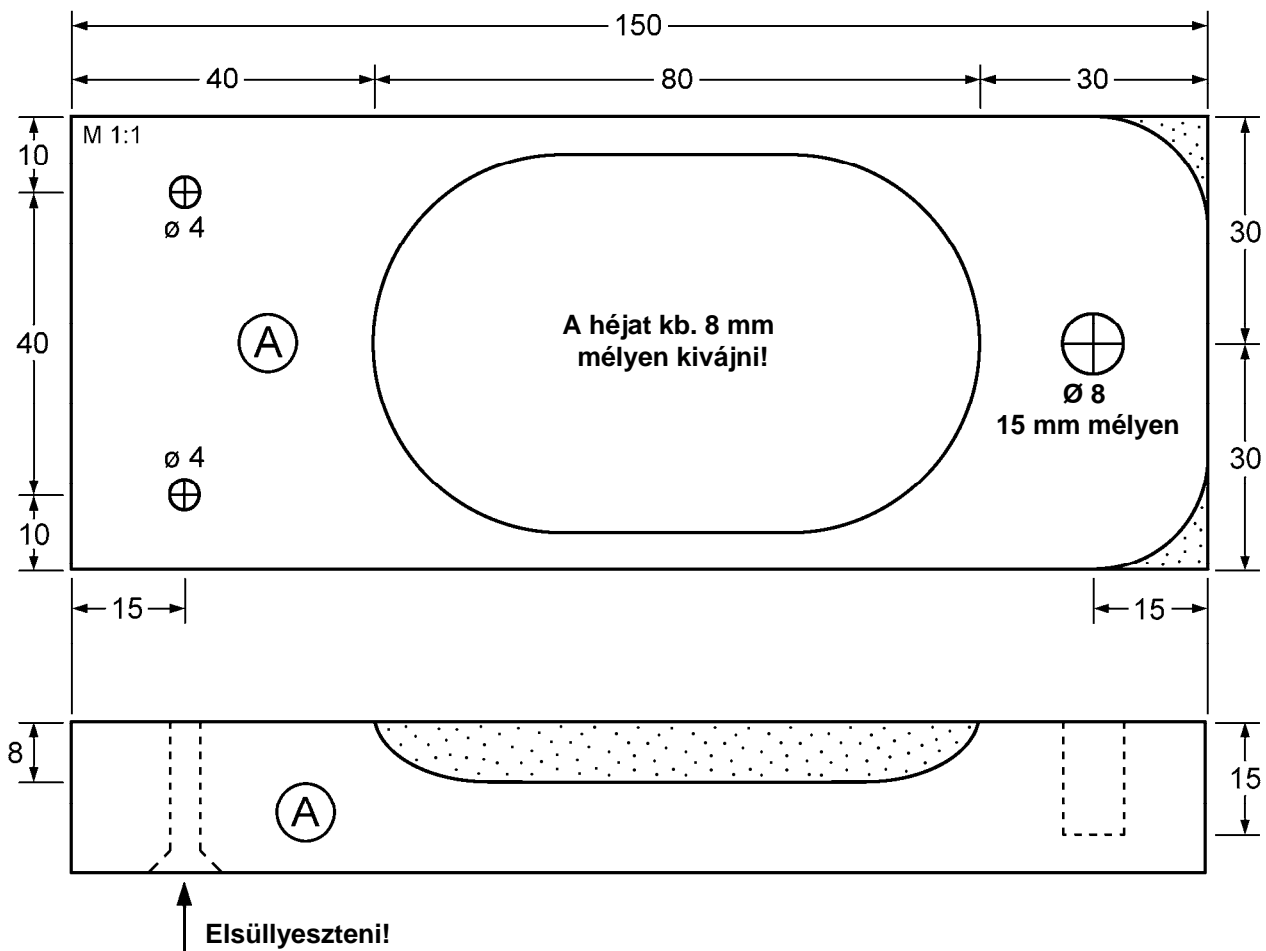

- Rajzold rá a tálka körvonalát a lapra és szorítsd a munkapadra pillanatszorító és fogó segítségével. (Ne felejtse el a faalátétet!) Vájd ki a tálat egy vésővel és csiszolópapírral kb. 8 mm mélyen és kerekítsd le az első két sarkot. Süllyeszd el a két Ø 4 mm-es lyukat az (A) lap alján egy kézi- vagy gépi süllyesztővel olyannyira, hogy a Spax csavarok feje ne logjon ki.

3. Fúrd ki a (B) fogantyúlecet egy  $\varnothing 8,5$  mm-es fúróval és rajzold be a tartóprofil és a vajatot a diónak. Szorítsd be a lecet és alakítsd ki a mélyedéseket ráspollyal, reszelővel és csiszolópapírral kb. 5 mm mélyen. Véső is alkalmas ehhez a munkához.

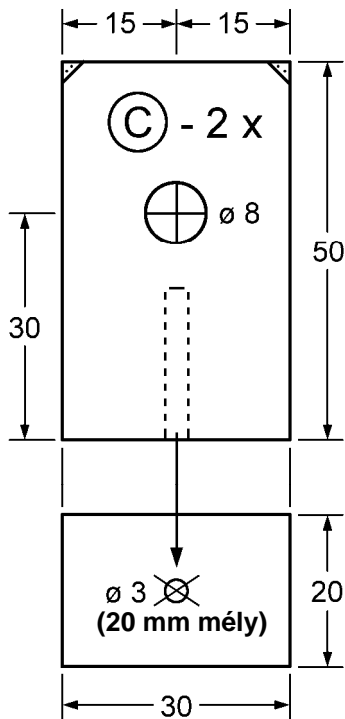

4. Fúrd ki a két (C)-(50 x 30 x 20 mm) emelőcsapágyat az adatok alapján. A  $\varnothing 3$  mm-es lyukaknak a homlokzati oldalon kb. 20 mm mélynek kell lennie. (használd mélységszabályzót!)

A harmadik tömböt tartaléknak tettük mellé.

Csiszoldj át most minden részt alaposan és rögzítsd utána a két (C) emelőcsapágyat egy kis ragasztóval és két 4 x 40-es Spax csavarral az (A) alaplapra.

Ügyelj arra, hogy a két (C) tömb párhuzamos legyen egymással, mert akkor később nem megy bele a tengely!

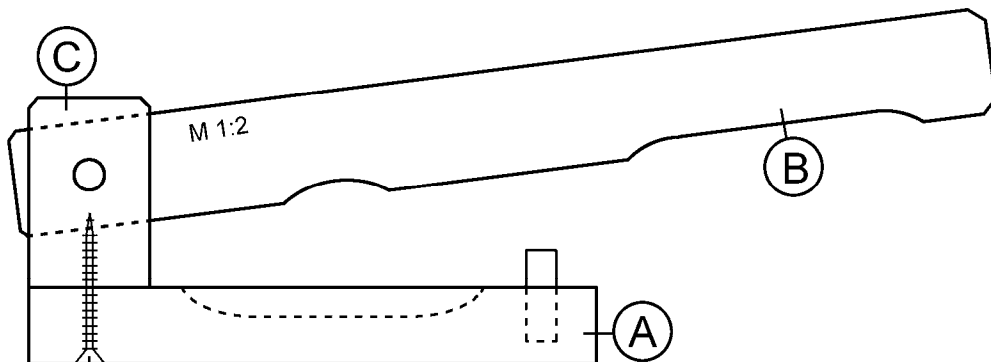

5. Vágj le egy 60 mm és egy 25 mm hosszú darabot a mellékelt pálcából ( $\varnothing 8$  mm) és tompítsd le a peremeket csiszolópapírral. Told a (B) fogantyút a (C) emelőcsapágyak közé és rögzítsd a 60 mm-es tengellyel. Üsd végezetül a rövid pálcát az (A) alaplapba. Megakadályozza, hogy a diót ne tudd nagyon összenyomni.

