

Anyaglista:

- 1 Nyárfafurnérlap 180 x 60 x 10 mm
- 1 Nyárfafurnérlap 100 x 90 x 10 mm
- 1 Nyárfafurnérléc 200 x 50 x 10 mm
- 2 Hársfaléc 300 x 20 x 10 mm
- 1 Hársfatömb 60 x 40 x 30 mm
- 3 Fémtengely $\varnothing 3 \times 85$ mm
- 4 Műanyag kerék $\varnothing 44$ mm
- 3 Lucfenyőkorong $\varnothing 20$ mm
- 8 Szemescsavar 4/9
- 2 Távtartó gumgyűrű

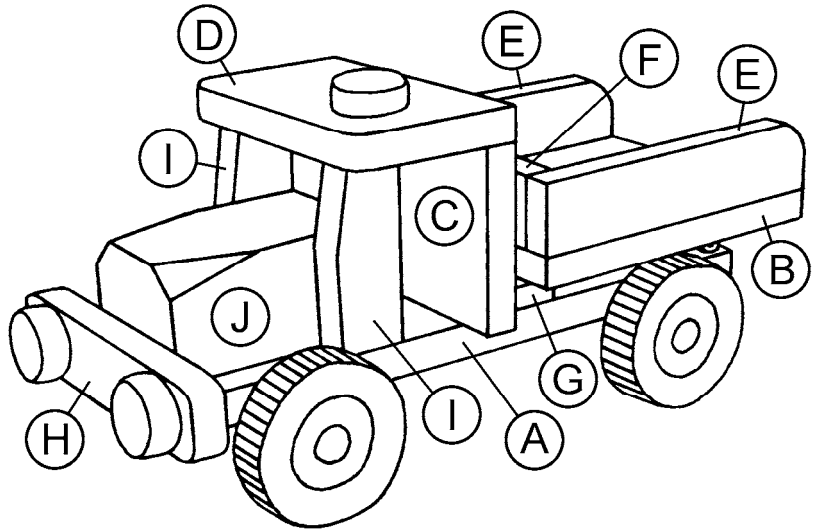

Munkafolyamat:

- Szúrd elő a lyukakat a szemescsavaroknak (RS) az **(A)-(180 x 60 x 10 mm) alaplap** alján és tetején egy pontozóval erősen vagy fúrd ki egy $\varnothing 2$ mm-es fúróval kb. 8 mm mélyen. A legjobb ha ehhez mélységszabályzós állványos fúrógépet használasz.

A **(B)-(100 x 90 x 10 mm) lap** alján is kell lyukakat készíteni a szemescsavaroknak (RS).

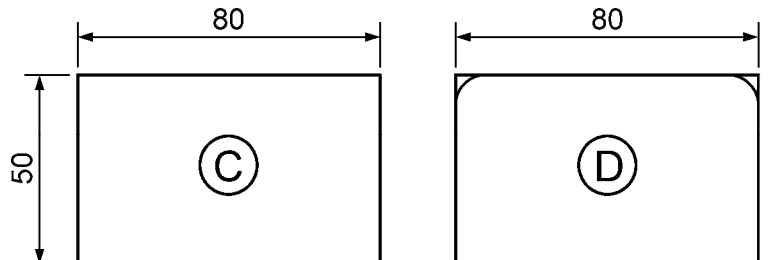
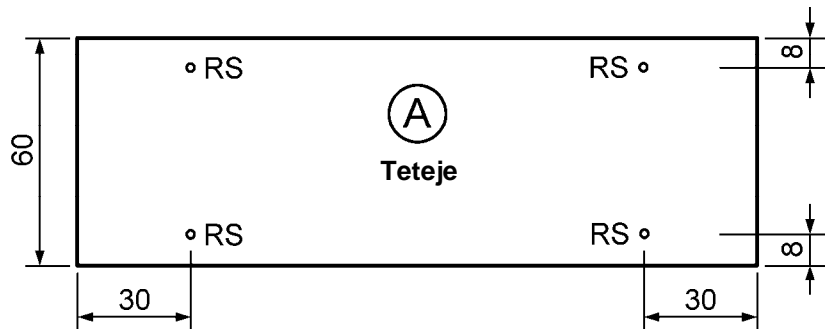
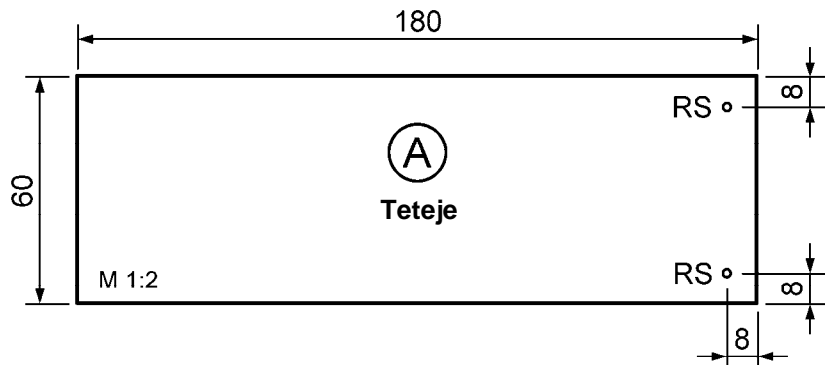
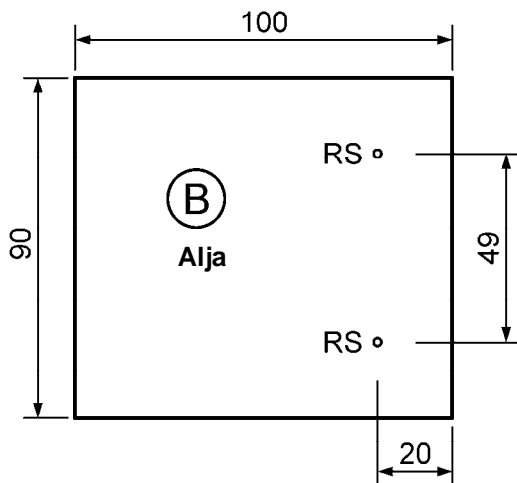

- A vezetőfülke (C) és (D) lapjait fűrészd le egy szögvágó fűrésszel a **furnérlécről (200 x 50 x 10 mm)**. Kerekítsd le a (D) rész két sarkát.

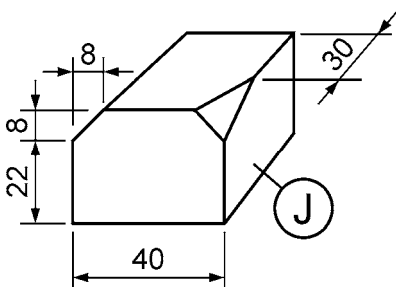

- A **(J)-(60 x 40 x 30 mm) hársfatömbök**et a rajznak megfelelően kell az első két sarkát lereszteni és lecsiszolni.

4. Fűrészeld le 7 (E, F, G, H, I) darabot a két lécről (300 x 20 x 10 mm). Csiszold le a két (I)-részt a rajznak megfelelően. Kerekítsd le a (H) lökhárító sarkait és a két (E) léc 1-1 sarkát egy kicsit a csiszolókömbevel.

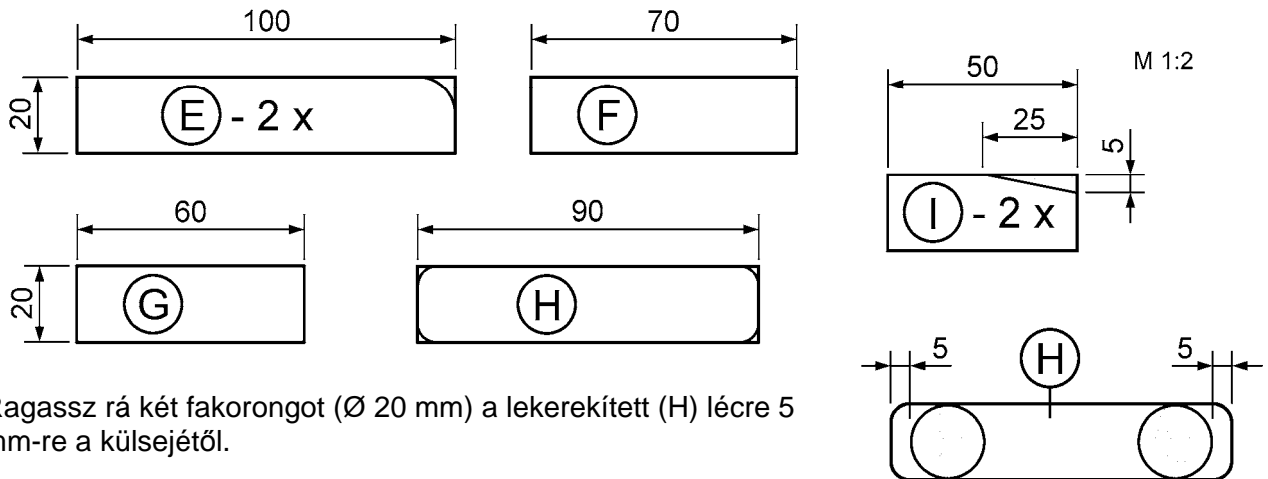

5. Ragassz rá két fakorongot (Ø 20 mm) a lekerekített (H) lécre 5 mm-re a külsejétől.

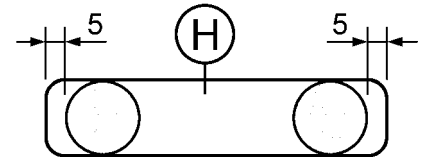

6. Most ragaszd rá az előkészített részeket az (A) alaplapra: a (J) Motorblokkot szorosan és középre helyezve az első peremhez, a (H) lökhárítót előre rá, ezután a (G) lecut tartónak a platóhoz és végezetül az (I), (C) és (D) részeket a vezetőfülkének. A plató a (B), (E) és (F) részekből áll össze. Ügyelj az összeépítésnél mindig a szemescsavarok furatainak helyére! Az utolsó lucfenyőkorongot ráragaszthatod villogónak a (D) tető tetejére.

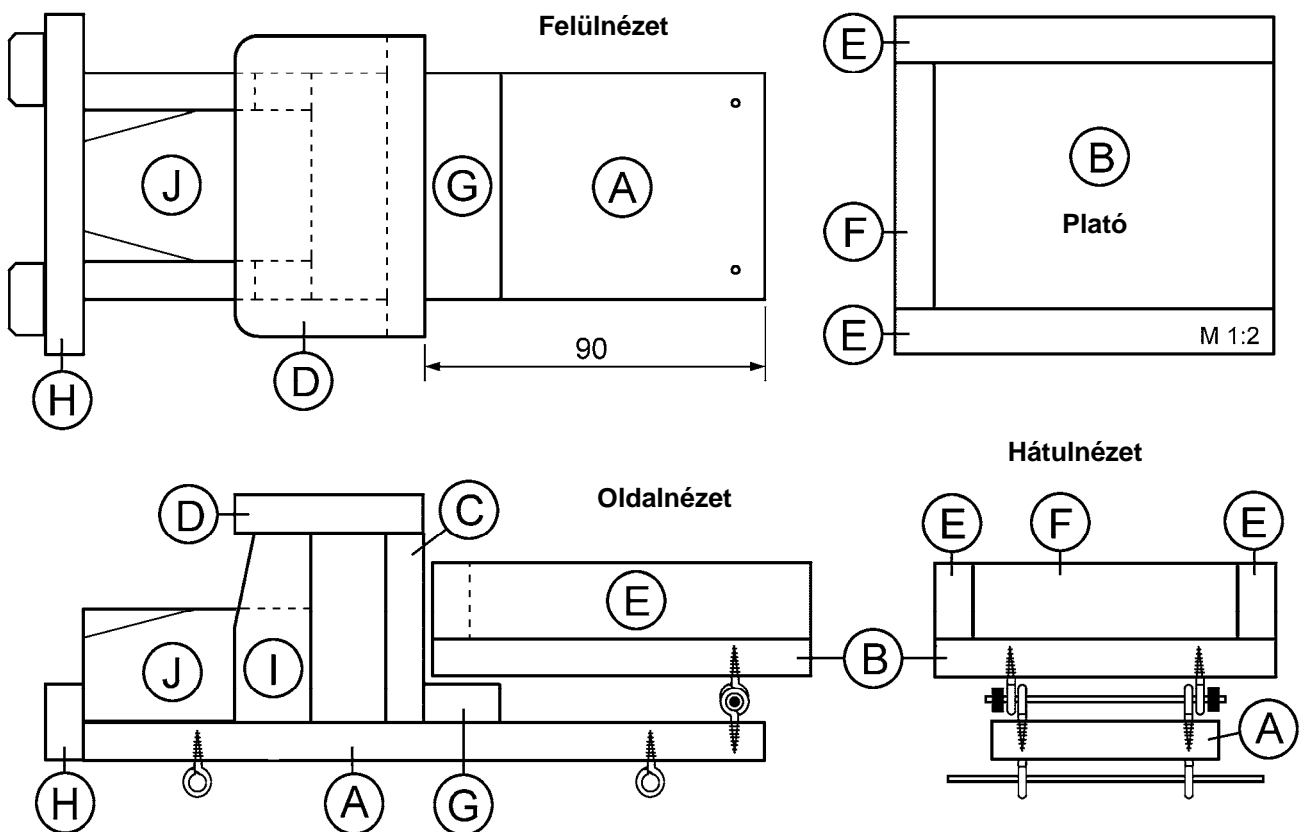

7. Csavard be a nyolc szemescsavart az (A) és (B) részek adott furataiba. Ezt először kézzel majd lapos vagy hegyes fogóval végezd el. Ügyelj arra, hogy függőlegesen és egymáshoz párhuzamosan legyenek becsavarva. Most már lefestheted a teherautót iskolai vízfestékekkel, Plaka-festékekkel, lazúrral vagy Acryllakkal.
8. Tolj át két fémtengelyt a négy szemescsavaron az (A) alaplap alján majd helyezd rá a négy műanyag kereket. A harmadik fémtengely a billenő berendezés elkészítésére szolgál és ehhez le kell rövidíteni 65 mm hosszúságúra. Ehhez karos- vagy harapófogót használj vagy egy kis vasfűrészelt majd reszeld le a végeit. Dugd át a tengelyeket a négy szemescsavaron majd biztosítsd a végeit 1-1 gumigyűrűvel.