

Anyaglista:

- 2 Bükkfufurnérlap 130 x 70 x 6 mm (A)
- 2 Bükkfaléc 130 x 20 x 10 mm (B)
- 1 Bükkfaléc 50 x 20 x 10 mm (C)
- 1 Hurkapálca Ø 6 x 200 mm
- 1 Fagolyó Ø 30 mm

**Munkafolyamat:**

1. Ragaszd össze a 3 (B + C) bükkfaléct és a 2 (A) lapocskát egy blokká. Mialatt a ragasztó szárad, le kell terhelni a blokkot. Ehhez használhatsz fatömböt, könyvet vagy más nehéz tárgyat. Csiszoldj át ezután minden sarkot és peremet alaposan.

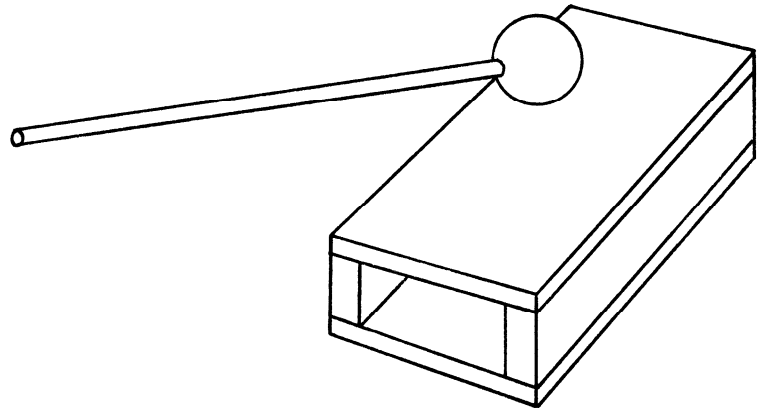
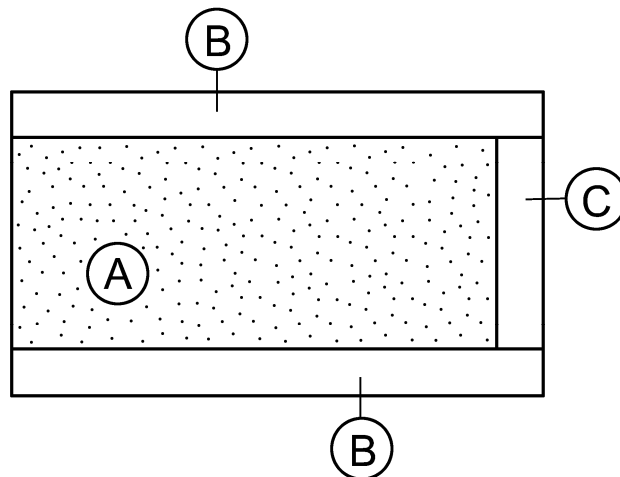

2. Kerekítsd le egy kicsit a hurkapálca végeit majd ösd egy kis ragasztóval a fagolyóba.
3. Tedd a fadobot játék közben nyílással előre a bal kezedbe. Az ütő a jobb kézbe kerül. (Balkezeseknél fordítva!)