

Anyaqlista:

- 3 Barázdált lécs (lucfenyő), oldalsó barázda - 440 x 20 x 10 mm
- 1 Kemény rostlap 400 x 150 x 3,5 mm
- 1 Nyárfafurnérleap 300 x 60 x 6 mm
- 1 Karton (egyoldalúan fehér) - 150 x 80 mm
- 1 Hurkapálca Ø 4 x 50 mm
- 1 Vasgolyó Ø 8,5 mm
- 9 Fakúp

**Munkafolyamat:**

1. Először ellenőrizd le a barázdált lécs falcát és adott esetben tisztítsd le csiszolópapírral. Annak alapján, hogy milyen sarokillesztése legyen a keretnek, annak alapján kell a barázdált leceket elvágni. Ügyelj közben mindig a (C)-(400 x 150 mm) alaplap méretére.
Ragaszd végül az (A + C) leceket a (C) alaplapra. A startrámpa csapágyához fúrj egy kb. 12 mm mély lyukat a (B) lécs közepébe egy Ø 4 mm-es fúróval.
2. Ragaszd a (D), (E) és (F) részt a mellékelt kartonra, vágd ki majd másold át ceruzával a furnérlepra (300 x 60 x 6 mm). A szaggatott vonal a (D) sablonon csak az (E) és (F) rész későbbi helyét mutatják és ezért nem kell kivágni.
Vágd ki a 4 részt lombfűrésszel, fúrd ki az adatok alapján majd csiszold át. Ragaszd ezután az (E) részt a két (D) oldalrész közé. A ragasztó száradása után fúrd alulról egy Ø 4 mm-es lyukat kb. 10 mm mélyen a rajz alapján a startrámpába majd ragassz bele egy 20 mm hosszú hurkapálcát (Ø 4 mm).
3. Csiszold le az (F) indítókar mindkét oldalát csiszolópapírral olyannyira, hogy a két (D) oldalrész között könnyen mozogjon. Vágj le egy hurkapálcát (Ø 4 x 20 mm) és helyezd a kart a két oldalrész közé. Most már ráteheted a kész startrámpát a (B) lécre.
4. Végül meg kell határozni az ideális kúpbeállítást és berajzolni a lapon. A kúp elhelyezéséből alakul ki a játék nehézségi fokozata.

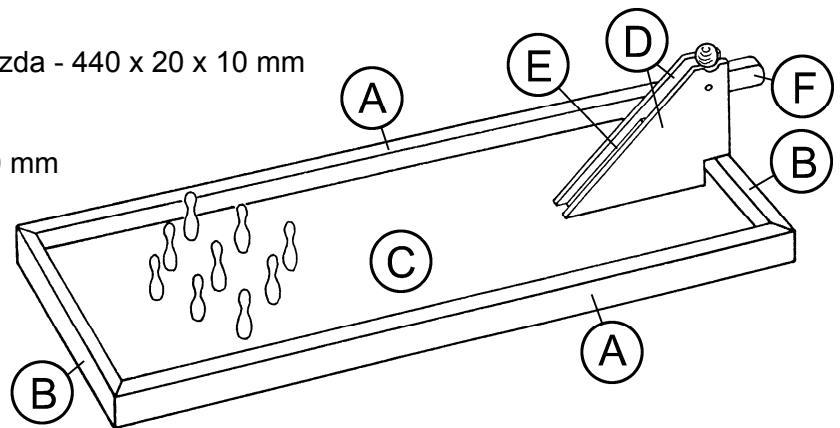