

## Anyaglista:

- 2 Háromrétegű lap (lucfenyő) 260 x 130 x 13 mm
- 6 Szürke kartonlap 250 x 120 x 2 mm
- 4 Kapupántcsavar M6 x 60
- 4 Szárnyas anya M6
- 4 Alátét M6, Ø 30 mm

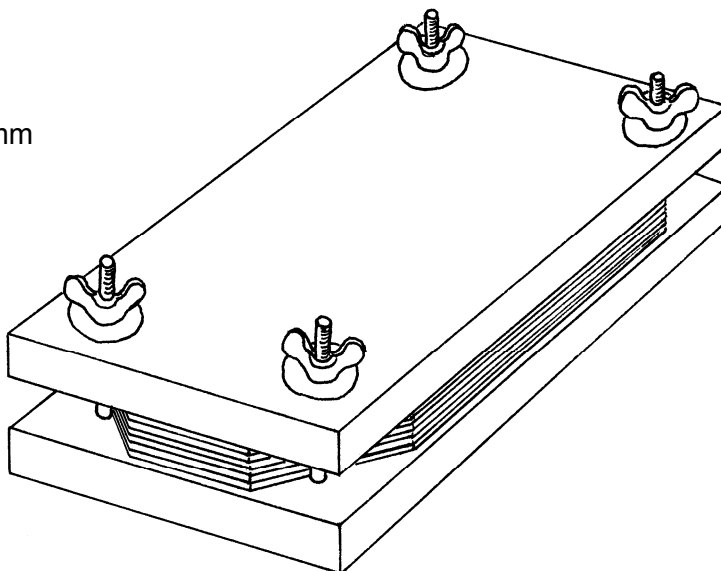

## Munkafolyamat:

1. Jelöld be a furatokat a rajz alapján a két lapon (260 x 130 x 13 mm). Fúrd ki az első lapot **Ø 6 mm-es** a másodikat **Ø 7 mm-es** fúróval.

Végezetül csiszolj át minden sarkot és peremet és üsd be a 4 kapupántcsavart a Ø 6 mm-es furattal rendelkező lapba.

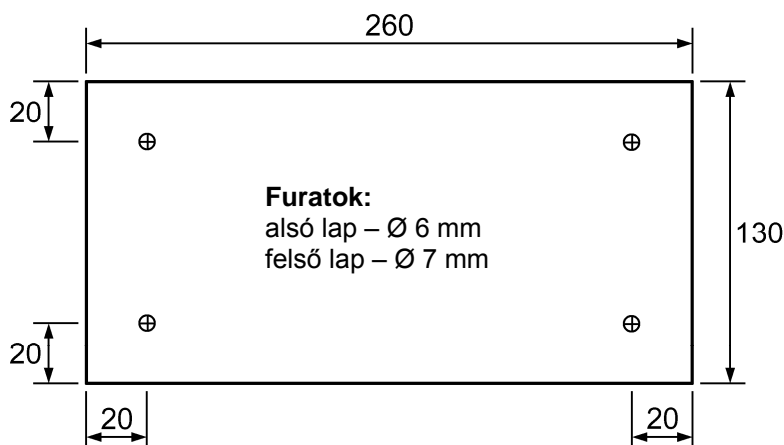

2. Jelöld be a **6 kartonlapot** a mellékelt ábra alapján és vágd le a sarkait. A lapoknak most elegendő hely kell hogy legyen a kapupántcsavarok között.

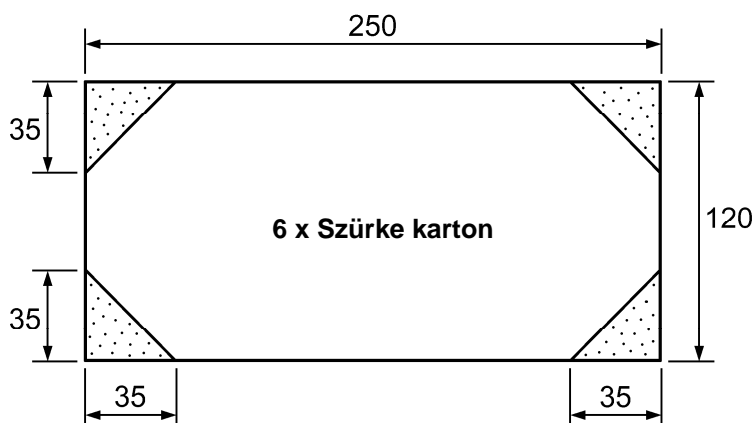

3. Tedd rá a felső lapot, tedd rá az alátétet majd csavard rá a szárnyas anyákat.

A prés így készen áll az első préselési eljárásra:

A növényeket vagy virágokat helyezd a két lap közé. Szükség esetén tehetsz újságpapírt is közé, hogy kíméld a kartonlapokat. A szárnyas anyákon lassan, órák és napok múlása után mindig húzd szorosabbra. Hőmérséklettől függően minden préselési eljárás néhány napig tart.

A növények kivétele után a kartonlapokat jól ki kell szárítani, mielőtt újabb növényeket teszel bele.