

**Materialliste:**

- 1 Pappelsperrholzplatte 230 x 110 x 8 mm
- 2 Pappelsperrholzplatten 230 x 90 x 6 mm
- 1 Pappelsperrholzbrettchen 230 x 62 x 10 mm
- 3 Pappelsperrholzleisten 230 x 20 x 10 mm
- 2 Pappelsperrholzklotzchen 90 x 62 x 20 mm
- 2 Alu-Blechstreifen 180 x 40 x 0,8 mm
- 2 Fichtenscheiben Ø 25 mm
- 5 Kunststoffräder Ø 56 mm
- 1 Lenkrad
- 1 Metall-Lochstreifen 15 L
- 1 Messingstellring
- 5 Rundkopfschrauben 3 x 30
- 2 Zylinderkopfschrauben M4 x 20
- 4 Zylinderkopfschrauben M4 x 10
- 1 Gewindestange M4 x 120 mm
- 4 Muttern M4
- 7 Spanplattenschrauben 3 x 20
- 10 Blechschrauben 2,9 x 6,5
- 1 Jumbo-Blink-LED, rot, Ø 10 mm

- 1 Schiebeschalter - Lötflansen
- 1 Silikonschlauch id/s 3/1 x 20 mm
- 50 cm Doppellitze

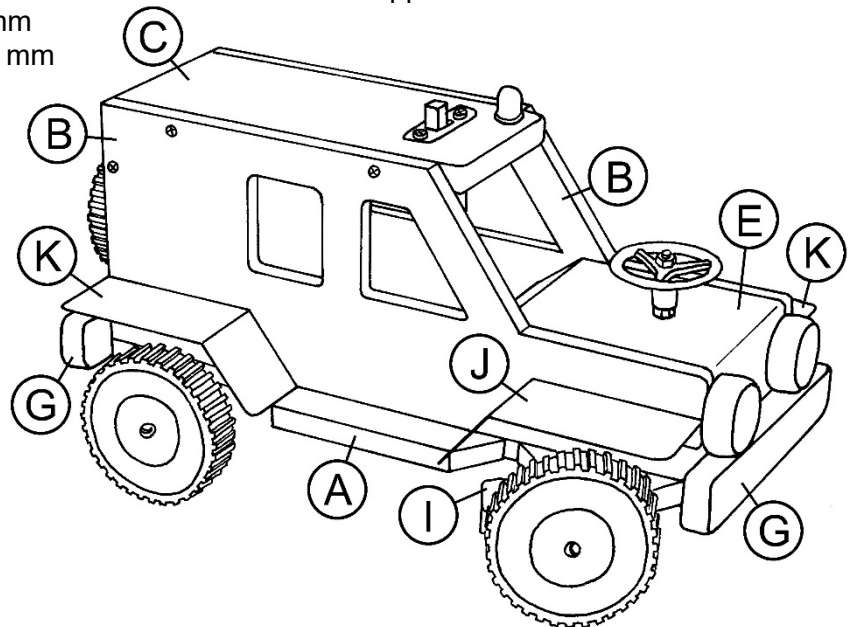

**Arbeitsanleitung:**

1. Schneide die Schablonen für die Teile (A), (B), (C) und (D) genau aus. Übertrage die Schablone (A) mit Bleistift auf das **Sperrholzbrett (230 x 110 x 8 mm)** und säge dieses Grundbrett (A) mit dem Laubsägebogen aus. Schleife die Sägestellen nach und bohre die drei angegebenen Löcher mit einem Ø 4 mm Bohrer. Die zwei Seitenteile (B) entstehen aus den **Sperrholzplatten (230 x 90 x 6 mm)** und das Dach (C) und die Hecktür (D) aus dem **Sperrholzbrettchen (230 x 62 x 10 mm)**.

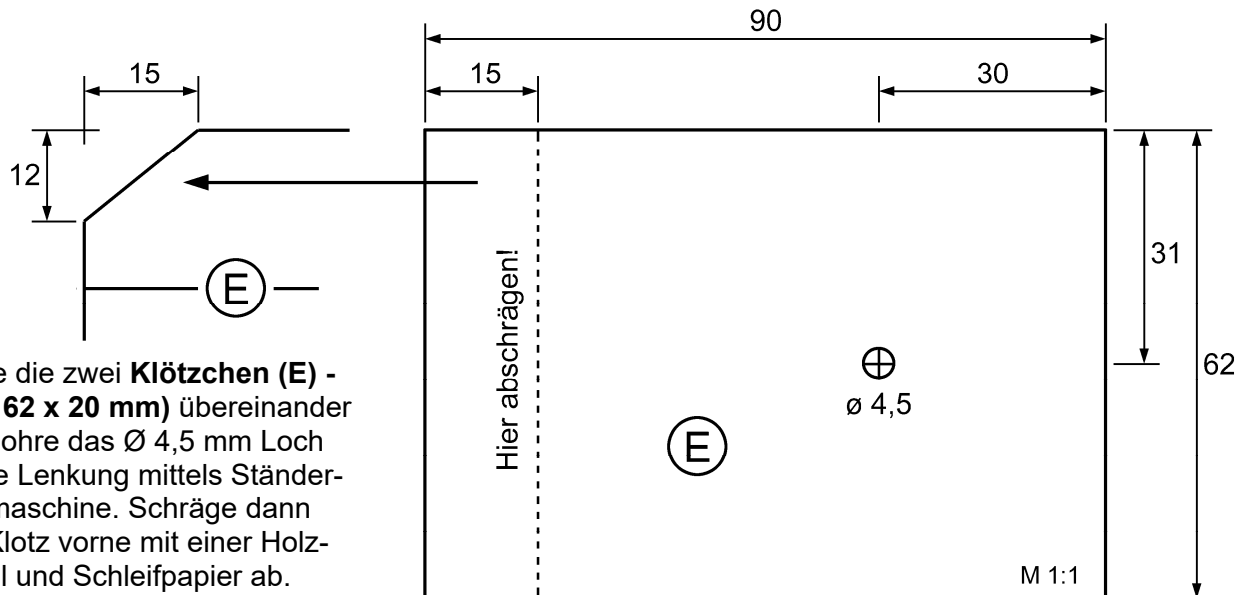

2. Leime die zwei **Klotzchen (E) - (90 x 62 x 20 mm)** übereinander und bohre das Ø 4,5 mm Loch für die Lenkung mittels Ständerbohrmaschine. Schräge dann den Klotz vorne mit einer Holzraspel und Schleifpapier ab.

3. Säge ein **62 mm** langes Leistenstück (F) von einer **Sperrholzleiste (230 x 20 x 10 mm)**. Leime dann die Teile (B), (E) und (F) auf die Grundplatte (A). Die Position dieser Teile ist an den strichlierten Linien auf Schablone (A) ersichtlich. Bohre das Ø 4,5 mm Loch in Klötzchen (E) nach dem Abbinden des Leims im Bohrständer noch einmal durch.

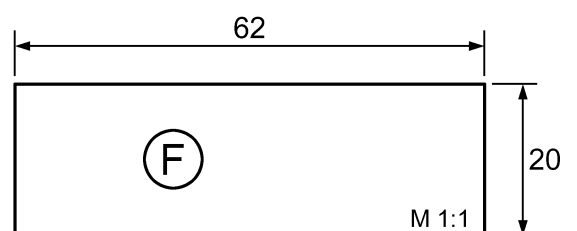



8. Stecke die zwei Zylinderkopfschrauben M4 x 20 von oben durch die Bohrungen der Grundplatte (A) und schraube die zwei Achsschenkel (I) unten drehbar an.

Bohre die Zentrumsbohrung des Lenkrades mit einem  $\varnothing 4$  mm Bohrer durch. Befestige das 40 mm Gewindestück mittels Messingsterring mit Hilfe einer Zange an einem Ende der 80 mm langen Gewindestange. Schiebe die Gewindestange von unten durch die Bohrung des Motorblocks (E) und fixiere oben das Lenkrad mit zwei Muttern M4. Die Muttern werden dabei gekontert (= gegeneinander festgezogen).

Befestige zwei Zylinderkopfschrauben M4 x 10 mit Muttern M4 in den mittleren zwei Löchern des gekürzten Lochstreifens (10 L). Schraube dann den Lochstreifen mit zwei Zylinderkopfschrauben M4 x 10 von unten beweglich so auf die Achsschenkel (I), dass das Lenkgestänge zwischen den zwei Mittelschrauben liegt.

Bohre die fünf Räder im Zentrum mit einem  $\varnothing 3,5$  mm Bohrer durch und montiere vier Räder mit Rundkopfschrauben 3 x 30 an der Hinterachse (H) und den Achsschenkeln (I). Das fünfte Rad wird auf die Heckklappe (D) geschraubt.

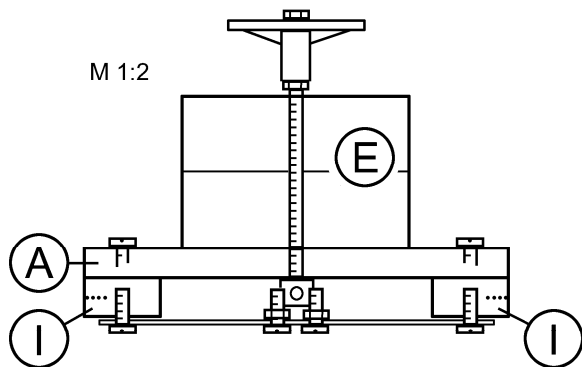

Vorderansicht

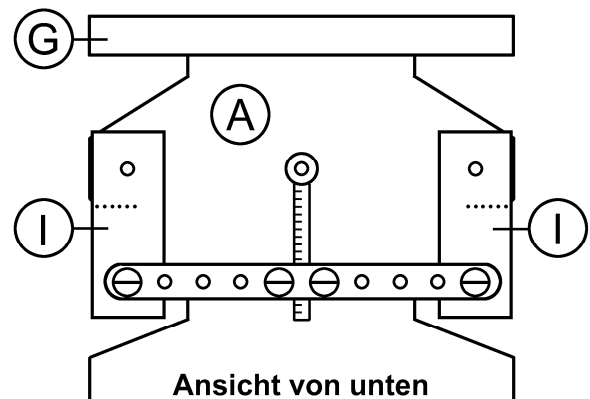

Ansicht von unten

9. Baue den Schalter mit zwei Blechschrauben 2,9 x 6,5 im Dachausschnitt (C) ein und schiebe die Anschlussdrähte der Jumbo-LED durch die kleinen Bohrungen. (Der längere Plusanschluss außen!) Drehe das Dach um und verdrahte Batterie, Schalter und LED laut Plan. Schneide dazu die Drähte auf passende Länge, isoliere die Enden mit einer Abisolierzange ab und verdrehe sie. Um spätere Kontaktprobleme zu vermeiden, sollten, wenn möglich, die Verbindungsstellen verlötet werden. Halbiere den Solikonschlauch, schiebe diese zwei Schlauchhülsen auf die Batteriepole und klemme damit die Anschlussdrähte fest. Winkle den langen Minuspol ab und achte auf den richtigen Anschluss der Batterie, da sonst die LED nicht funktioniert. Befestige schließlich das Dach (C) und die Heckklappe (D) mit sechs Spanplatten-schrauben 3 x 20 am Auto. Die Batterie wird durch die Heckklappe in das Wageninnere geschoben.

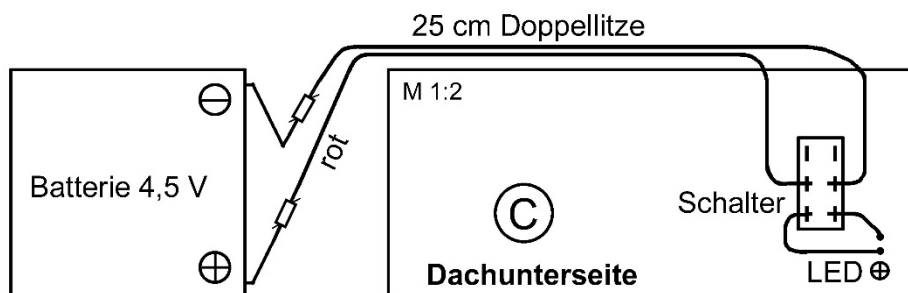

10. Die vier Kotflügel (J, K) werden aus **Alublech** gefertigt. Reiß die Bleche laut Zeichnung mit einer Reißnadel oder einem Overheadstift an, körne die Bohrlöcher vor und bohre sie im Bohrstander mit einem  $\varnothing 3$  mm Bohrer.

**Achtung:** Bleche beim Bohren nicht mit der Hand, sondern mit einer Zange festhalten!

Schneide die Teile mit einer Blechschere aus und biege die Laschen an den strichlierten Linien im Schraubstock entsprechend um: → die Laschen bei den zwei Blechen (J) an den strichlierten Linien nach oben biegen und bei den Blechen (K) nach unten.

Schraube zum Schluss die Kotflügel mit acht Blechschrauben 2,9 x 6,5 auf die vorgebohrten Seitenteile (B).

