

Ein toller Spaß! Zieht jemand die Zunge heraus, schnappt die Falle zu.

## Materialliste:

- 1 Pappelsperrholzbrett 200 x 62 x 3 mm
- 1 Pappelsperrholzbrett 170 x 40 x 3 mm
- 1 Fichtenleiste 240 x 10 x 10 mm
- 1 Gummiring 1,5 x 1,5 mm, Ø 60 mm

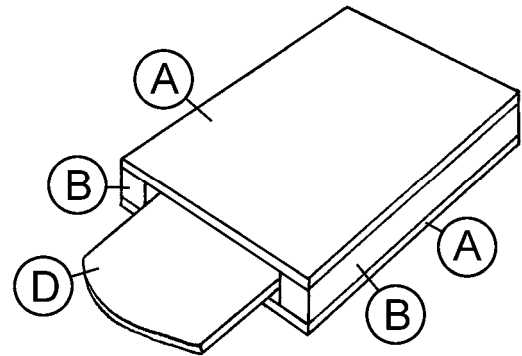

## Arbeitsanleitung:

- Die zwei (A)-Teile entstehen laut nebenstehender Zeichnung aus dem Sperrholzbrett (200 x 62 x 3 mm). Säge die Teile mit dem Laubsägebogen aus und schleife die Sägestellen nach.

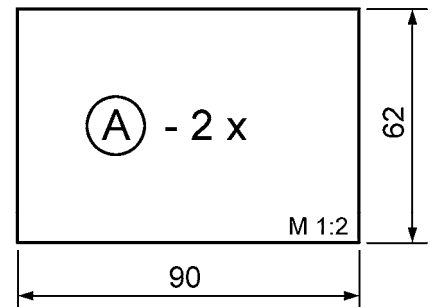

- Länge die Fichtenleiste (240 x 10 x 10 mm) ab:

Teil (B) ..... 2 Stück: 90 x 10 x 10 mm

Teil (C) ..... 1 Stück: 42 x 10 x 10 mm

Verleime sie dann laut Skizze mit den zwei (A)-Teilen. Während der Leim abbundet, sollten die Teile mit kleinen Leimzwingen oder Wäscheklammern fixiert werden.

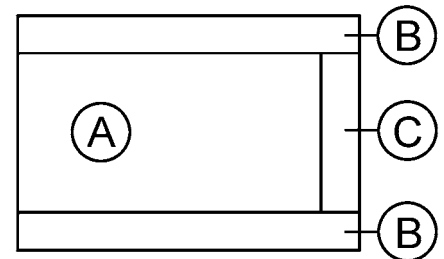

- Übertrage die Schablonen für die Zungen (D) und (E) auf das Sperrholzbrett (170 x 40 x 3 mm), säge die Zungen genau aus und schleife sie sauber nach. Nun können die Teile z.B. mit lustigen Motiven bemalt werden. Verwende dazu Schulfarben oder Plaka-Farben.

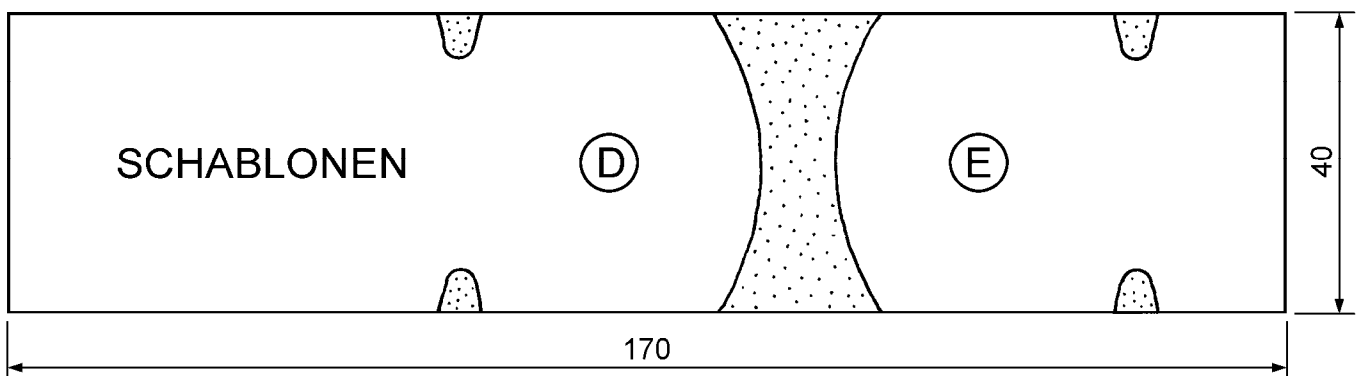

- Lege den Gummiring vierfach in die Einkerbungen der Zungen, spanne die Zunge (E) nach hinten und schiebe beide in das Gehäuse. Zieht jemand die Zunge (D) heraus, schnappt die kleine Zunge (E) nach vorne und klemmt die Finger ein.

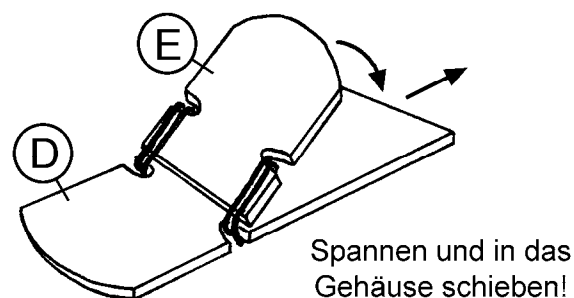
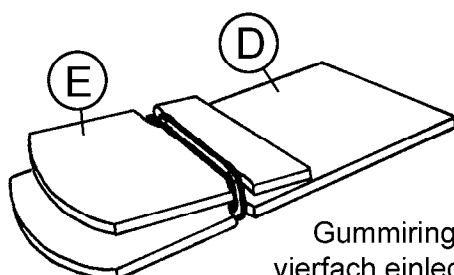

Lehrmodell für didaktische Zwecke, Verwendung unter Aufsicht von Erwachsenen. Achtung: Verschluckbare Kleinteile. Nicht geeignet für Kinder unter 3 Jahren. © Winkler Schulbedarf GmbH | [www.winklerschulbedarf.com](http://www.winklerschulbedarf.com)