

**Tippek, mielőtt nekilátunk:**

Csak azokat a részeket törjük ki a lapokból, amelyekre éppen szükségünk van. Így érthetőbb a felépítés és semmi nem vesztődik el.

Ne erőltessük a részek kitörését, különben az apróbb darabok eltörhetnek.

Ha egy részt nem tudunk kitörni a lapból, akkor egy hegyes barkácskészel vágjuk ki a vonalak mentén mégegyszer. Kis darabokat könnyebben kinyomhatunk egy csavarhúzó segítségével.

Ha mégis eltörne egy rész, az sem annyira nagy baj. Ennyivel minden részt egyszerűen összerakhatunk.

A kitört részekben néha marad egy kis sorja. Egyszerűen finom csiszolópapírral eltávolíthatjuk.

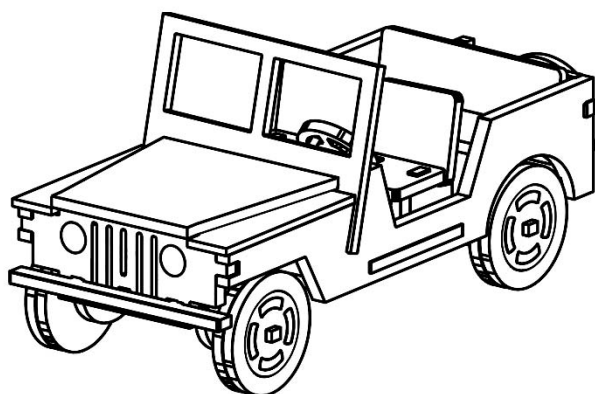
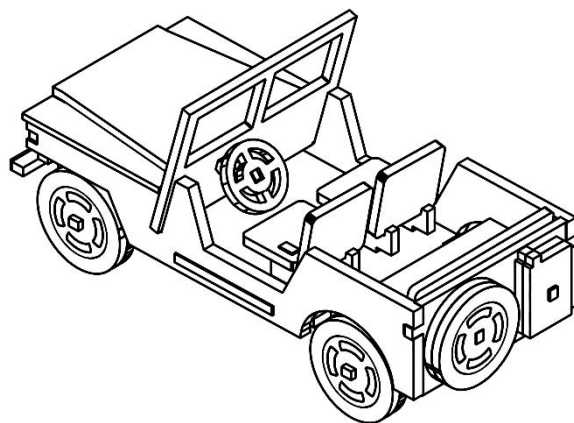
**Munkaleírás:**

1. Törjük ki a 4 félkerek tengelycsapágyát és a két tengelyt a lapból. A tengelyek jobb és bal oldalára húzzunk egy-egy tengelycsapágyat és ragasszuk együtt az alvázra. A csapágyak egyenesen kell álljanak ahhoz, hogy később ne szoruljanak be. Figyeljünk arra, hogy a tengelyre ne kerüljön ragasztó, mivel ennek jól kell forognia.
2. A ragasztót hagyjuk jól megszáradni, időközben törjük ki mind a 10 kereket a lapból. Ahhoz, hogy a kerekek a későbbiekben jól guruljanak, távolítsuk el a külső szélekről a sorját egy finom csiszolópapírral.
3. Így már felszerelhetjük a kerekeket a tengelyekre. Először is válasszunk egy olyan korongot, amelyen nincs rálézerezett felni. Csöpögtessünk egy nagyon kis csepp enyvot a tengelyre és húzzuk ezt a korongot a tengely első ütközőjéig. Most válasszunk egy olyan korongot, amelyre a felni rá van lézerezve. Egy kevés ennyvel ragasszuk a lézerezett felével kifele az előző koronghoz a tengelyen. Figyeljünk arra, hogy a kerekek egyenesen álljanak, hogy később jól guruljanak és ne verjenek. A további 3 kereket ugyanígy szereljük fel. A pótkerekeket két korongból összeenyvezhetjük, de csak később szereljük fel a terepjáróra.

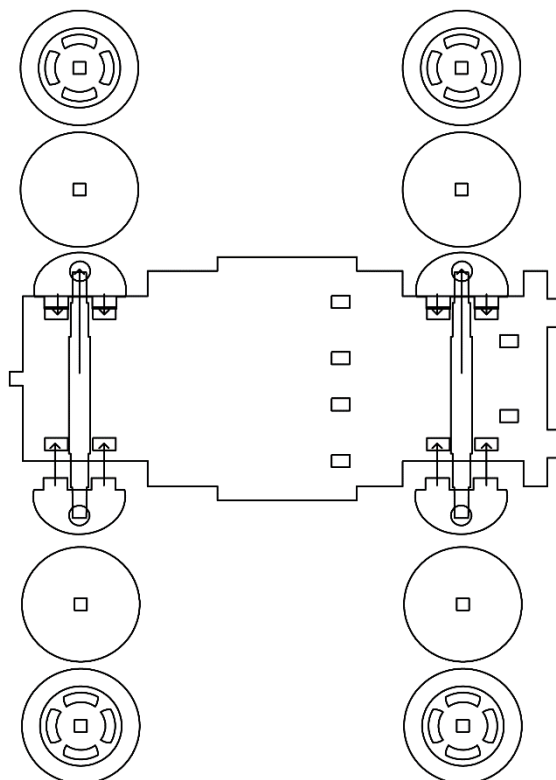

4. A karosszéria a két oldalfalból, az első és hátsó részekből, a szélvédőből és a kétrészes motorháztetőből készül. Enyvezzük mindent össze. A hűtőrácsnál figyeljünk arra, hogy a lézerezett vonalak kívül legyenek.

5. A hat üléstartót törjük ki a lapból és rögzítsük ragasztóval az alvázra. Ezután szereljük be az üléseket, végül a háttámlákat. Figyeljünk arra, hogy a háttámlák dőlésszöge egyforma legyen. Hagyjunk mindent jól megszáradni.

6. A benzinkaniszter a két megfelelő részből készül. Enyvezzük össze. Most már felszerelhetjük a pótkereket és a benzinkanisztert hátul. Egy kis csavarhúzóval nyomkodjuk ki a két csapot a lapból és enyvezzük mindkettőt együtt a gépjárműre.

7. Ugyancsak csavarhúzóval nyomkodjuk ki az ütközőt, a kormányoszlopot és a kormánykereket a lapból és szereljük fel mindent enyvvel.

8. Miután a ragasztó jól megszáradt, saját elképzelés szerint lefesthetjük az autót.

Jó szórakozást a terepjáróddal!

