

A **TEENY**-t négy **lépésben** lehet megépíteni, az építési rajzok mutatják a lépések sorrendjét **1-től 4-ig**. A **megnevezés**, a **méret** és az **alapanyag vastagsága** az építési rajzon látható. Ahhoz, hogy a részek ne ragadjanak rá az alátétre, a kezdetek előtt átlátszó fóliával kellene letakarni. Alátétnek használj egy deszkalapot vagy **furnérlapot**. A gombostűket könnyebben be lehet nyomni. Ragasztónak **modellragasztót** használj. Mindegyik lépés után készítsd elő a részeket a következő építési folyamathoz úgy, hogy a ragasztóanyag jól meg tudjon keményedni.

1. Lépés

A **szárny középső részét** összetűzni, a **szárnyfüleket** ráragasztani, alátenni és szintén gombostűvel rögzíteni. A **V-formát** (lásd a rajzon) egy vonalzóval leellenőrizni.

2. Lépés

Az építési rajzot (törzs oldalnézet) helyezd rá az alátétre majd fedd le átlátszó fóliával. A **törzs első és hátsó részét** feltűzni. Most ragaszd rá a **vezérsík tartóját**, utána a **függőleges vezérsíkot** ráragasztani és összetűzni. Az oldalkormányt ne ragaszd be, egy lemezlappal kell majd rögzíteni és így mozgatható marad.

3. Lépés

A saroktámaszt ráragasztani (lásd A-A metszet). Egy derékszögű vonalzóval egyenesítsd ki a törzset az alaplapon. Ragaszd rá a vízszintes vezérsíkot, pontosan kiegyenesíteni és a száradásig rögzíteni.

4. Lépés

Ragaszd rá a szárnyakat és egyenesítsd ki pontosan. Ehhez a kiváló középvonal szükséges. A száradás után a törzs, szárny és a vízszintes vezérsík külső peremeit csiszold át finom csiszolópapírral majd ragaszd rá a **rögzítőszalagokat** a szárny tetejére és aljára. Ehhez használj ragasztóanyagnak **enyvet**.

Lakkozás

A kész modellt kennd át egy- vagy kétszer hígított pórústöltővel. Ha ez megszáradt, csiszold át a modellt finom csiszolópapírral (szemcse 320) úgy, hogy egy síma felületet kapjon. Ha a modellnek szint is adsz, akkor csak vékony lakkréteget kenj rá és hagyd jól megszáradni, mielőtt az esetleges öntapadó feliratokat vagy díszeket ráragasztod.

Egyensúlyozás

Hajlítsd az **ólmot** a törzs orrára. A modellt támaszd meg a két ujjhegyeddel a **súlypontnál**. Ha előrebillen, akkor rövidítsd meg az ólmot addig, amíg vízszintesen nem áll. Az ólomsúlyt rögzítsd provizórikusan ragasztószalaggal.

Bejáratás

Ehhez mindenképpen egy szélcsendes vagy nagyon gyenge szeles napot válassz. A modellt egy lejtőről indítsd el enyhén lefelédöntött orral. Ha szél van a modellt **mindig széllel szemben indítsd el**. Valószínű, hogy az egyensúlyozást még meg kell változtatnod (lásd a bejáratás rajzon). Ha a modell egy lapos siklórepülést mutat, akkor a súlyt ráragaszthatod. Egy oldal-kormányval beállíthatod a repülési irányt. Ehhez azonban csak kevésbé kilengő kormányokat készíthetsz. Egy pontosan megépített modell az indítóját szép repülésekkel fogja megjutalmazni.

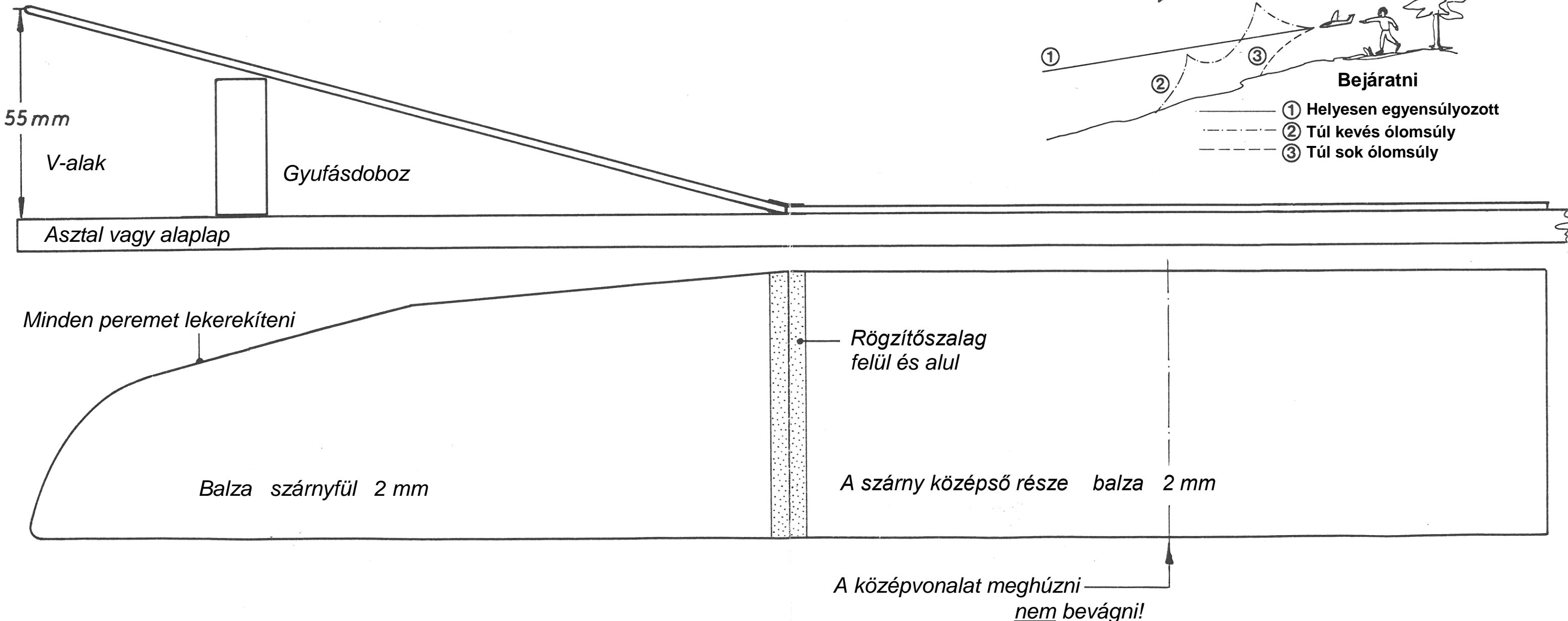
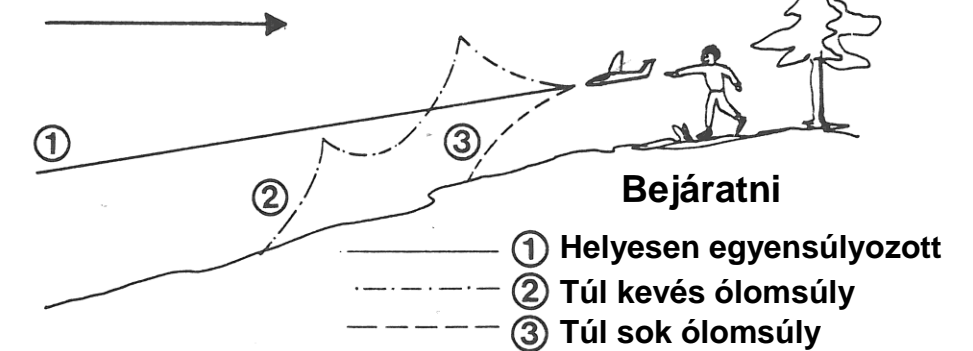

TEENY

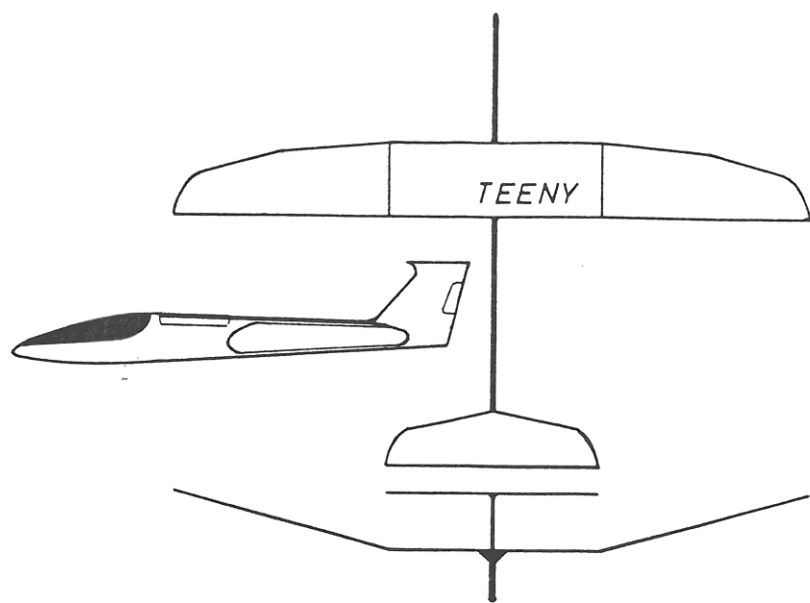

Három oldalú nézet

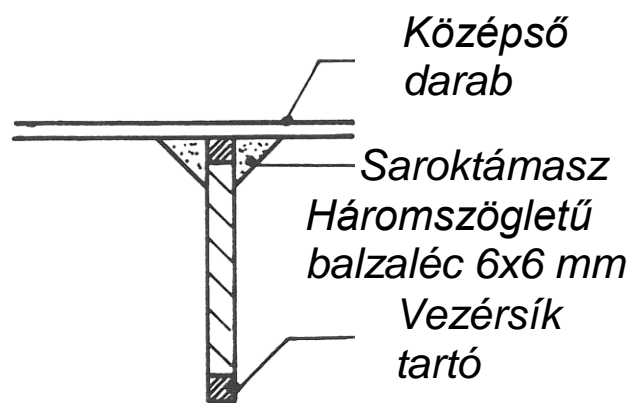

A-A metszet

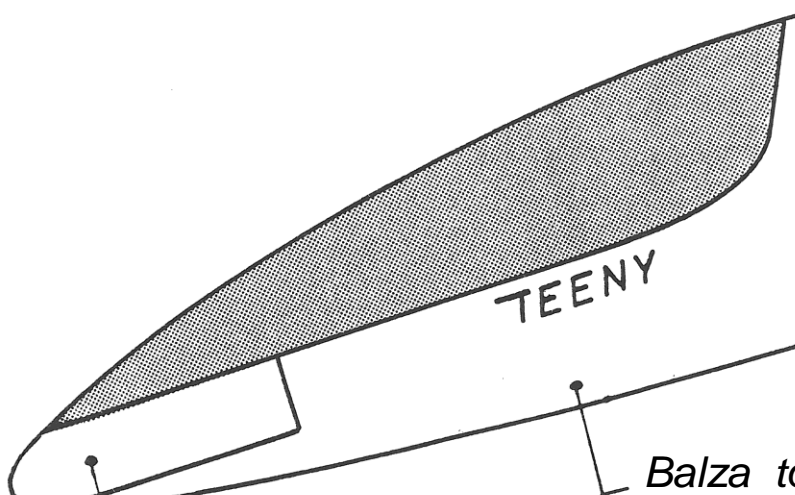

TEENY

Balza törzs 3 mm

Ólomsúly

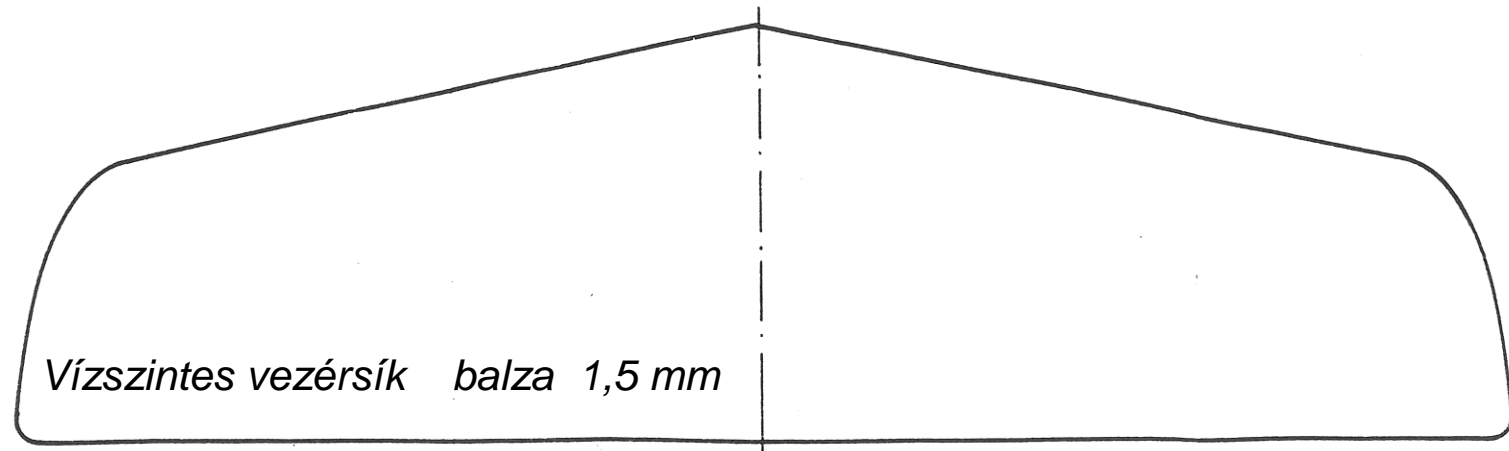

Vízszintes vezérsík balza 1,5 mm

A függőleges vezérsík 2 részből áll

Balza 3 mm

Vékony lemez

Zsanérrúd

Oldalkormány

Zárórész balza 3 mm

Törzs oldalnézet

Súlypont

Vezérsík tartó fenyő 3 x 3 mm

TEENY

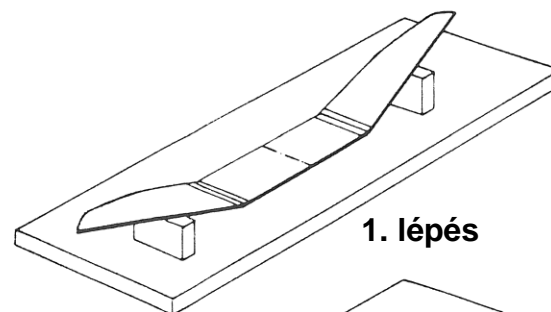

1. lépés

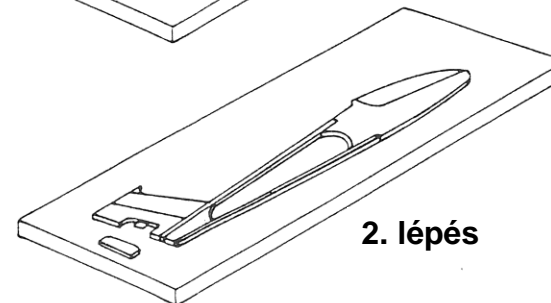

2. lépés

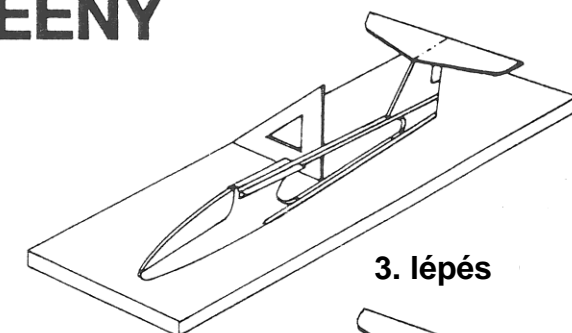

3. lépés

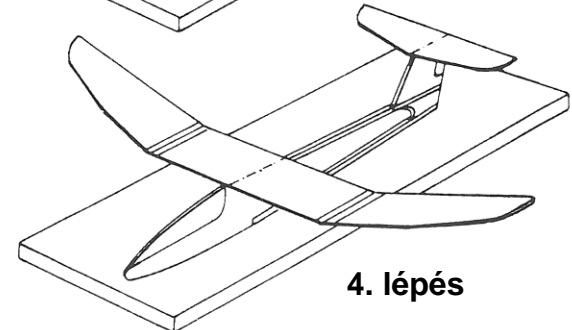

4. lépés