

# Junior-Sikló 340

WINKLER - Nr. 101424



Hossza kb. 235 mm - Fesztáv kb. 340 mm

## Munkafolyamat:

1. Törd ki az előpréselt részeket a balzalapból és csiszold át a durva felületet finom csiszolópapírral.
2. Illeszd be a (B) ólomdarabkát az (A) rész elején lévő kivágásba és ragaszd rá a két (C) orrlapocskát a törzsre mindkét oldalára. Ragasztóanyagként UHU-hart-ot vagy faragasztót ajánlunk.

**Egy Tipp:** rögzítsd a részeket a ragasztó száradása alatt kicsi rajzszegekkel.

A (D) vezérsíkot, az (E) faruszonyt és a 2 (F) szárnytartót szintén ragaszd a rajz alapján az (A) törzsre.

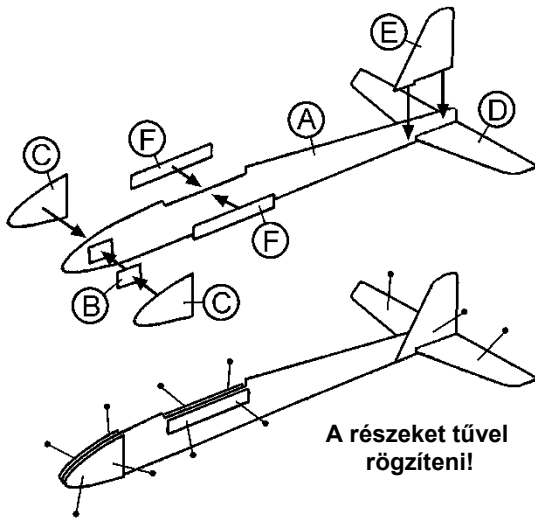

3. Ragaszd össze a két (G) szárnyat nagyon alaposan és pontosan egymáshoz. Helyezd rá közben a szárny egyik végét egy 5 cm magas támaszra (fatömb) és rögzítsd a szöget a (H) lécfelragasztásával.

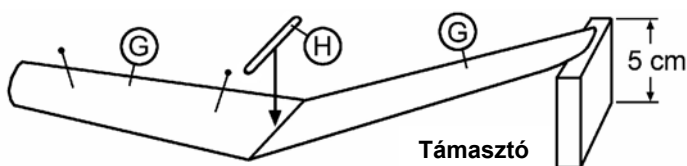

4. Végül ragaszd a (G) szárnyakat pontosan az (A) törzsre. Ahhoz, hogy a szárnyak lehetőleg azonos szögben álljanak egymáshoz, helyezz a szárnyak végei alá 1-1 db 5 cm magas támaszokat.

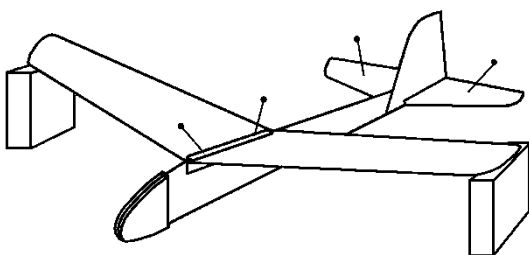

5. A kész siklót most lefestheted. Ezután kezdődhet a repülési verseny az iskolaudvaron vagy a tornacsarnokban.

# Junior-Sikló 340

WINKLER - Nr. 101424



Hossza kb. 235 mm - Fesztáv kb. 340 mm

## Munkafolyamat:

1. Törd ki az előpréselt részeket a balzalapból és csiszold át a durva felületet finom csiszolópapírral.
2. Illeszd be a (B) ólomdarabkát az (A) rész elején lévő kivágásba és ragaszd rá a két (C) orrlapocskát a törzsre mindkét oldalára. Ragasztóanyagként UHU-hart-ot vagy faragasztót ajánlunk.

**Egy Tipp:** rögzítsd a részeket a ragasztó száradása alatt kicsi rajzszegekkel.

A (D) vezérsíkot, az (E) faruszonyt és a 2 (F) szárnytartót szintén ragaszd a rajz alapján az (A) törzsre.

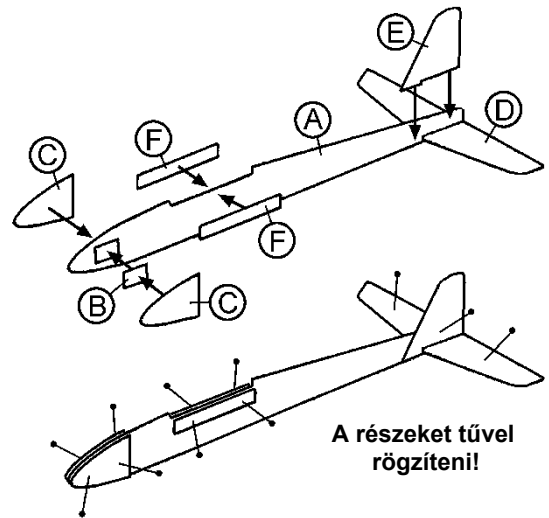

3. Ragaszd össze a két (G) szárnyat nagyon alaposan és pontosan egymáshoz. Helyezd rá közben a szárny egyik végét egy 5 cm magas támaszra (fatömb) és rögzítsd a szöget a (H) lécfelragasztásával.

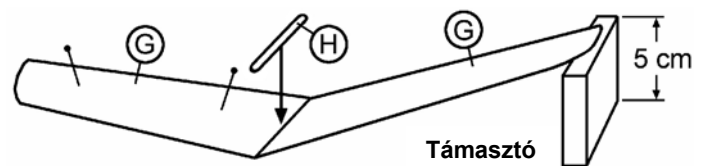

4. Végül ragaszd a (G) szárnyakat pontosan az (A) törzsre. Ahhoz, hogy a szárnyak lehetőleg azonos szögben álljanak egymáshoz, helyezz a szárnyak végei alá 1-1 db 5 cm magas támaszokat.

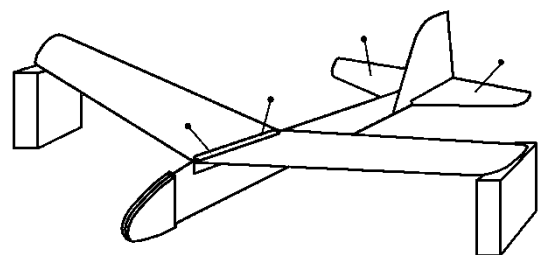

5. A kész siklót most lefestheted. Ezután kezdődhet a repülési verseny az iskolaudvaron vagy a tornacsarnokban.

# Junior-Sikló 340

WINKLER - Nr. 101424



Hossza kb. 235 mm - Fesztáv kb. 340 mm

## Munkafolyamat:

1. Törd ki az előpréselt részeket a balzalapból és csiszold át a durva felületet finom csiszolópapírral.
2. Illeszd be a (B) ólomdarabkát az (A) rész elején lévő kivágásba és ragaszd rá a két (C) orrlapocskát a törzsre mindkét oldalára. Ragasztóanyagként UHU-hart-ot vagy faragasztót ajánlunk.

**Egy Tipp:** rögzítsd a részeket a ragasztó száradása alatt kicsi rajzszegekkel.

A (D) vezérsíkot, az (E) faruszonyt és a 2 (F) szárnytartót szintén ragaszd a rajz alapján az (A) törzsre.

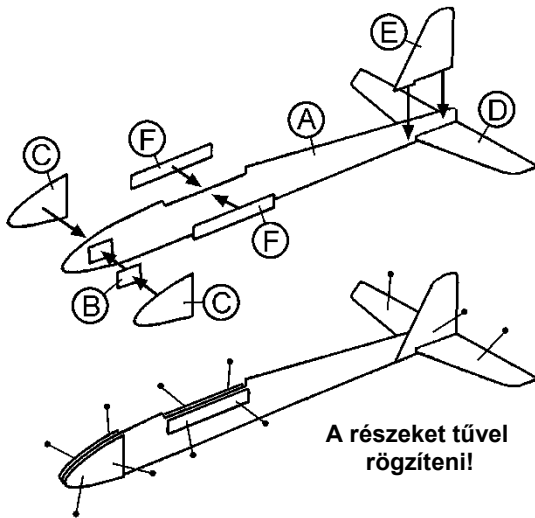

3. Ragaszd össze a két (G) szárnyat nagyon alaposan és pontosan egymáshoz. Helyezd rá közben a szárny egyik végét egy 5 cm magas támaszra (fatömb) és rögzítsd a szöveget a (H) lécfelragasztásával.

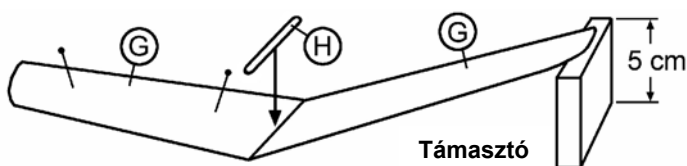

4. Végül ragaszd a (G) szárnyakat pontosan az (A) törzsre. Ahhoz, hogy a szárnyak lehetőleg azonos szögben álljanak egymáshoz, helyezz a szárnyak végei alá 1-1 db 5 cm magas támaszokat.

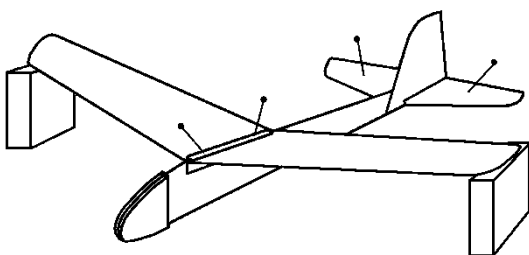

5. A kész siklót most lefestheted. Ezután kezdődhet a repülési verseny az iskolaudvaron vagy a tornacsarnokban.

# Junior-Sikló 340

WINKLER - Nr. 101424



Hossza kb. 235 mm - Fesztáv kb. 340 mm

## Munkafolyamat:

1. Törd ki az előpréselt részeket a balzalapból és csiszold át a durva felületet finom csiszolópapírral.
2. Illeszd be a (B) ólomdarabkát az (A) rész elején lévő kivágásba és ragaszd rá a két (C) orrlapocskát a törzsre mindkét oldalára. Ragasztóanyagként UHU-hart-ot vagy faragasztót ajánlunk.

**Egy Tipp:** rögzítsd a részeket a ragasztó száradása alatt kicsi rajzszegekkel.

A (D) vezérsíkot, az (E) faruszonyt és a 2 (F) szárnytartót szintén ragaszd a rajz alapján az (A) törzsre.

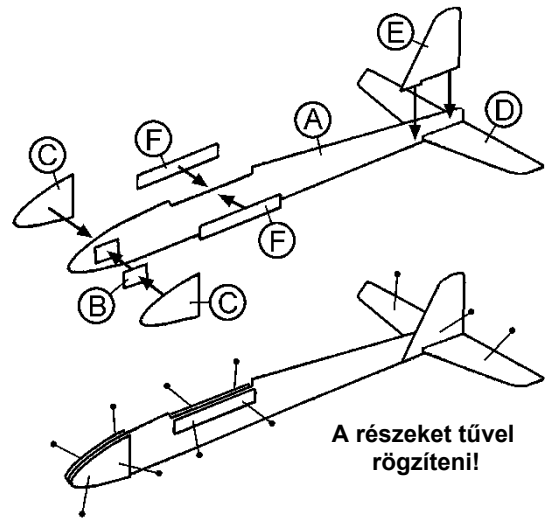

3. Ragaszd össze a két (G) szárnyat nagyon alaposan és pontosan egymáshoz. Helyezd rá közben a szárny egyik végét egy 5 cm magas támaszra (fatömb) és rögzítsd a szöveget a (H) lécfelragasztásával.

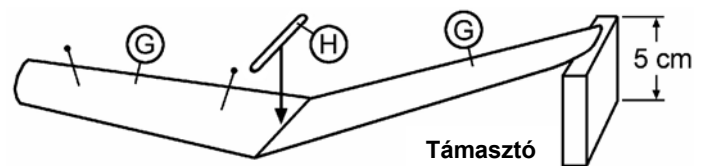

4. Végül ragaszd a (G) szárnyakat pontosan az (A) törzsre. Ahhoz, hogy a szárnyak lehetőleg azonos szögben álljanak egymáshoz, helyezz a szárnyak végei alá 1-1 db 5 cm magas támaszokat.

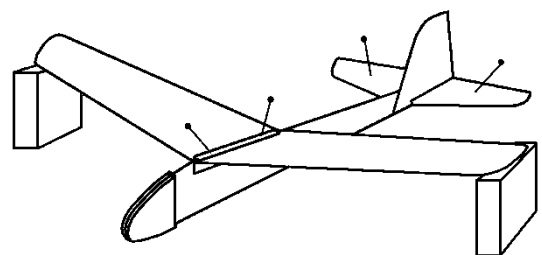

5. A kész siklót most lefestheted. Ezután kezdődhet a repülési verseny az iskolaudvaron vagy a tornacsarnokban.

# Junior-Sikló 340

WINKLER - Nr. 101424



Hossza kb. 235 mm - Fesztáv kb. 340 mm

## Munkafolyamat:

1. Törd ki az előpréselt részeket a balzalapból és csiszold át a durva felületet finom csiszolópapírral.
2. Illeszd be a (B) ólomdarabkát az (A) rész elején lévő kivágásba és ragaszd rá a két (C) orrlapocskát a törzsre mindkét oldalára. Ragasztóanyagként UHU-hart-ot vagy faragasztót ajánlunk.

**Egy Tipp:** rögzítsd a részeket a ragasztó száradása alatt kicsi rajzszegekkel.

A (D) vezérsíkot, az (E) faruszonyt és a 2 (F) szárnytartót szintén ragaszd a rajz alapján az (A) törzsre.

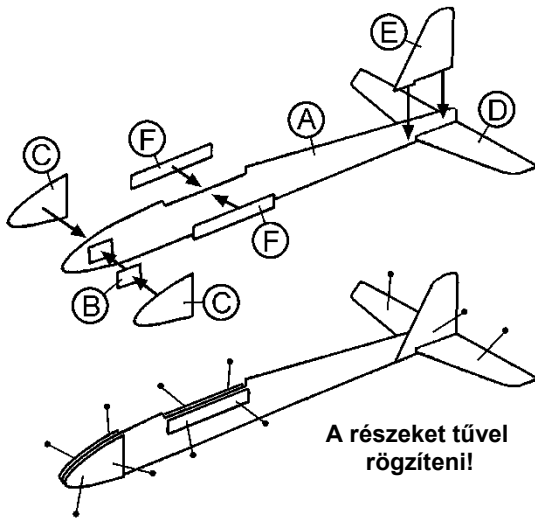

3. Ragaszd össze a két (G) szárnyat nagyon alaposan és pontosan egymáshoz. Helyezd rá közben a szárny egyik végét egy 5 cm magas támaszra (fatömb) és rögzítsd a szöveget a (H) lécfelragasztásával.

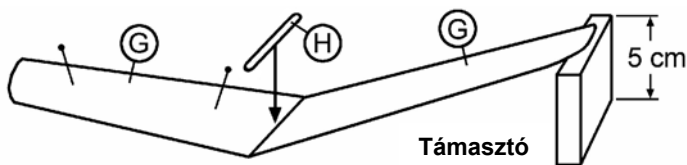

4. Végül ragaszd a (G) szárnyakat pontosan az (A) törzsre. Ahhoz, hogy a szárnyak lehetőleg azonos szögben álljanak egymáshoz, helyezz a szárnyak végei alá 1-1 db 5 cm magas támaszokat.

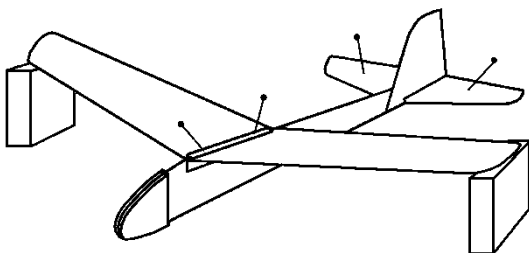

5. A kész siklót most lefestheted. Ezután kezdődhet a repülési verseny az iskolaudvaron vagy a tornacsarnokban.

# Junior-Sikló 340

WINKLER - Nr. 101424



Hossza kb. 235 mm - Fesztáv kb. 340 mm

## Munkafolyamat:

1. Törd ki az előpréselt részeket a balzalapból és csiszold át a durva felületet finom csiszolópapírral.
2. Illeszd be a (B) ólomdarabkát az (A) rész elején lévő kivágásba és ragaszd rá a két (C) orrlapocskát a törzsre mindkét oldalára. Ragasztóanyagként UHU-hart-ot vagy faragasztót ajánlunk.

**Egy Tipp:** rögzítsd a részeket a ragasztó száradása alatt kicsi rajzszegekkel.

A (D) vezérsíkot, az (E) faruszonyt és a 2 (F) szárnytartót szintén ragaszd a rajz alapján az (A) törzsre.

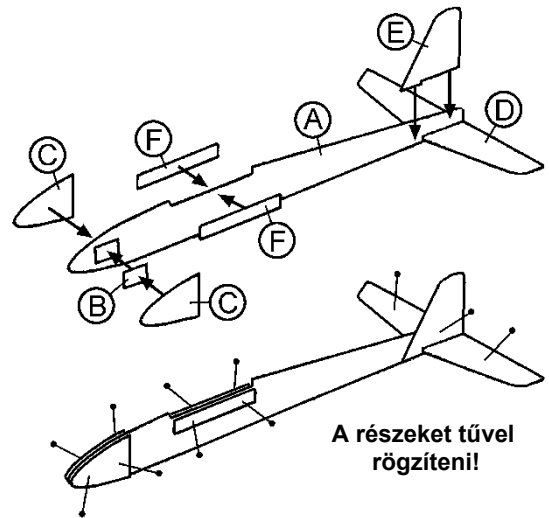

3. Ragaszd össze a két (G) szárnyat nagyon alaposan és pontosan egymáshoz. Helyezd rá közben a szárny egyik végét egy 5 cm magas támaszra (fatömb) és rögzítsd a szöveget a (H) lécfelragasztásával.

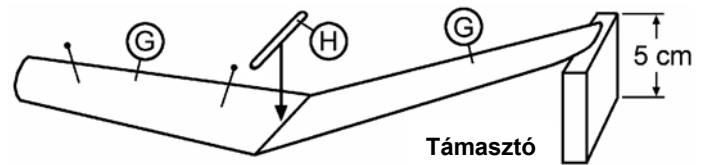

4. Végül ragaszd a (G) szárnyakat pontosan az (A) törzsre. Ahhoz, hogy a szárnyak lehetőleg azonos szögben álljanak egymáshoz, helyezz a szárnyak végei alá 1-1 db 5 cm magas támaszokat.

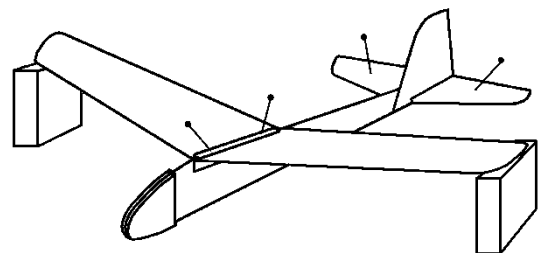

5. A kész siklót most lefestheted. Ezután kezdődhet a repülési verseny az iskolaudvaron vagy a tornacsarnokban.