

Anyaglista:

- 1 Hársfaléc 210 x 60 x 40 mm
- 4 Hársfaléc 240 x 60 x 10 mm
- 1 Barázdált lécs (barázda 5 mm, közepén) 120 x 20 x 10 mm
- 1 Karton (egyoldalúan fehér) 300 x 105 mm
- 1 Bükkfarúd Ø 4 x 250 mm
- 2 Lucfenyőkorong Ø 20 mm
- 1 Profil-fakerék Ø 30 mm
- 5 Profil-fakerék Ø 50 mm

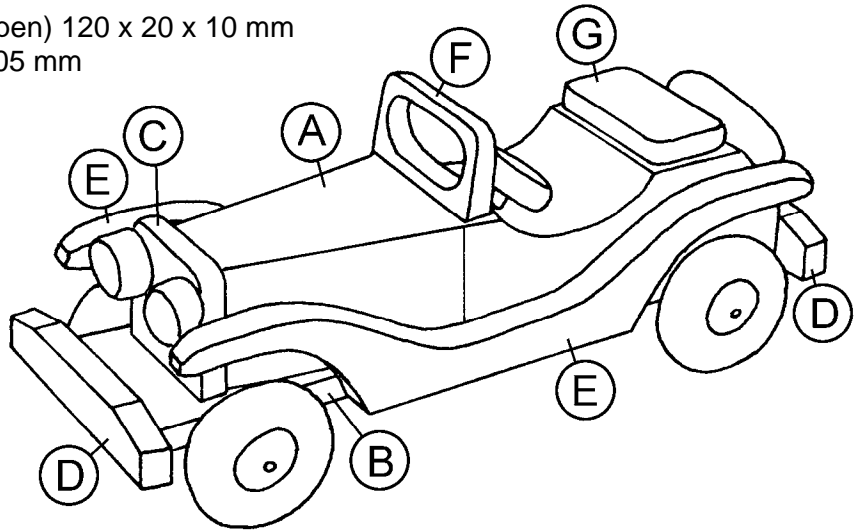

Munkafolyamat:

1. Ragaszd az (A), (C), (D), (E), (F) és (G) rész sablonjait a mellékelt kartonra és vágd ki őket. Másold át az (A) rész sablonját ceruzával a hársfatömb (210 x 60 x 40 mm) oldalára → az ellenkező oldalra is! Alakítsd ki a formát fűrész, ráspoló, körreszelő és csiszolópapír segítségével. Szorítsd be ehhez a fadarabot a munkapadra vagy a satuba – ne felejtse el a faalátétet, különben ronda lenyomatok maradnak vissza a fán! Végző esetben használhatsz pillanatszorítót is faalátéttel.

Oldalnézet

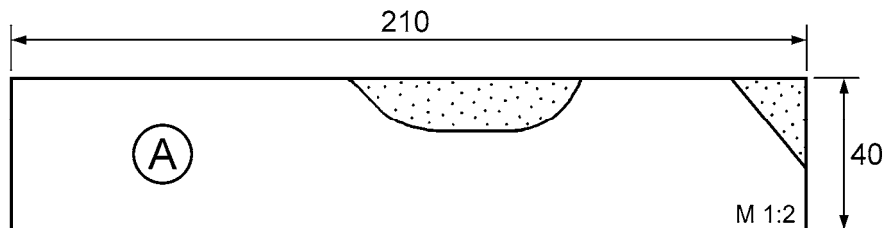

A következő ábra (felülnézet) megmutatja, hogyan kell az (A) rész elejének oldalait a motorháztetőnél ferdére kialakítani. Kerekítsd le végül a felső peremeket csiszolópapírral.

Felülnézet

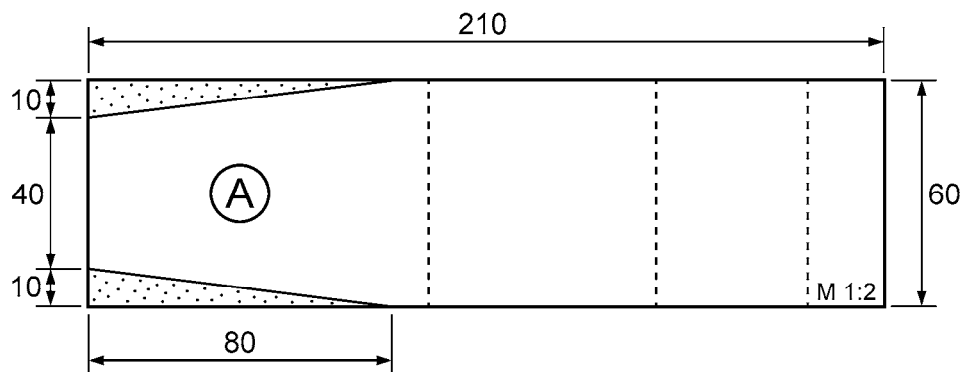

2. Most ragaszd az (A) hársfatömböt egy (B)-(240 x 60 x 10 mm) lapra. Jelöld be a furatokat a kormány- és pótkeréknek, szúrd elő a lyukakat majd fúrd ki mindkettőt egy Ø 4 mm-es fúróval kb. 15 mm mélyen az (A) fatömbön.

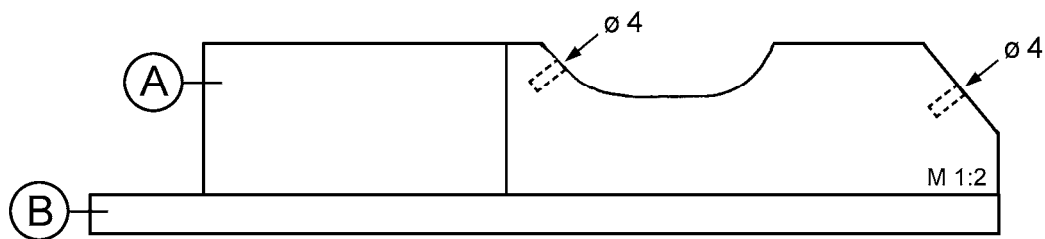

3. Másold át a (C), (D), (E), (F) és (G) rész sablonjait a maradék 3 hársfalapra (240 x 60 x 10 mm) és vágd ki a részeket lombfűrészsel. Használj ehhez a középestől a legnagyobbig fűrészlapot. Csiszold át ezután minden részt csiszolópapírral.

4. Felezd el a (H) barázdált lecet → 2 darab: 60 x 20 x 10 mm
és darabold el a rudat (Ø 4 mm):
2 darab: 92 mm (keréktengely)
2 darab: 30 mm (a kormány- és pótkerékhez)

Nyomd a két 30 mm hosszú pálcát a kormány- (Ø 30 mm) és a pótkerékbe (Ø 50 mm) és tűzd ezeket egy kis ragasztóval az előfúrt (A) rész furataiba.

5. Helyezd a (B) alaplapot ráragasztot (A) résszel egy sima felületre majd ragaszd rá a 2 (D) lökhárítót, a (C) hűtőrácsot, az (E) sárvédőket, az (F) szélvédőt és a (G) csomagtartót a rajz alapján. Ügyelj az (E) sárvédők felragasztásakor arra, hogy hátul kb. 5 mm-re lelóg az (A) részről!

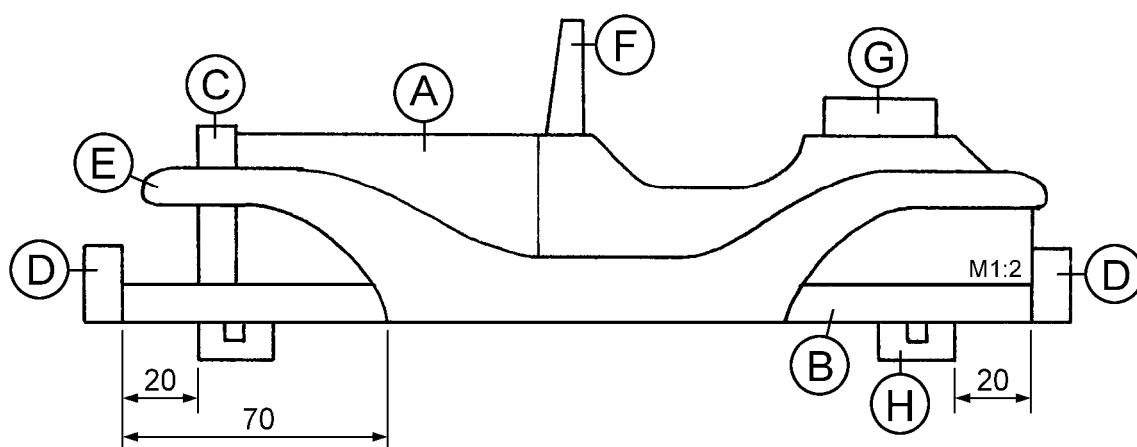

6. Ragaszd a két (H) barázdált lecet kerékcsapágyának a (B) alaplap aljára. Ügyelj közben a megadott távolságokra! A két lucfenyőkorong (Ø 20 mm) fényszóróként szolgál és előre kell ragasztani a hűtőrácsra. Told át végül a keréktengelyeket a ragasztó száradása után a barázdált leceken majd tedd rá a kerekeket.

Felületkezeléshez viaszlazúr vagy szintelen Acryllakk feleknését ajánljuk.

SABLONOK

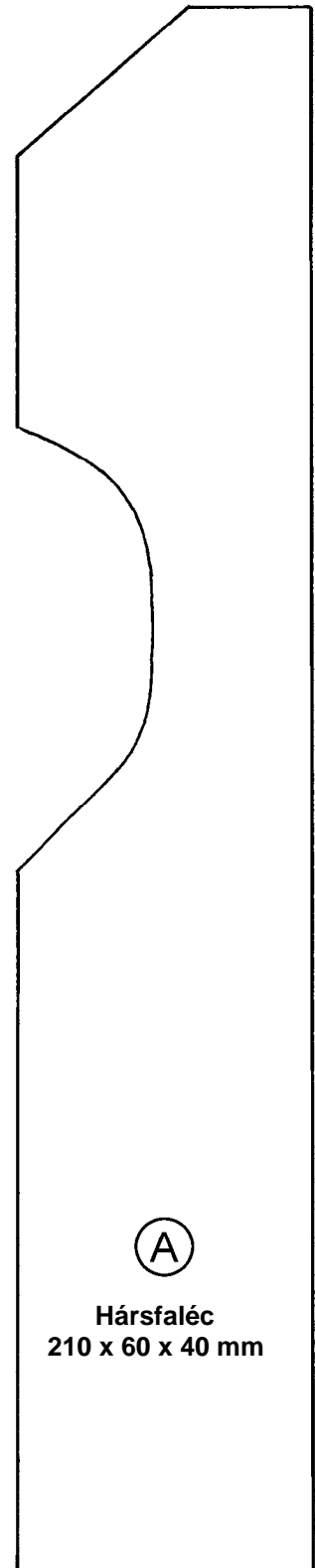
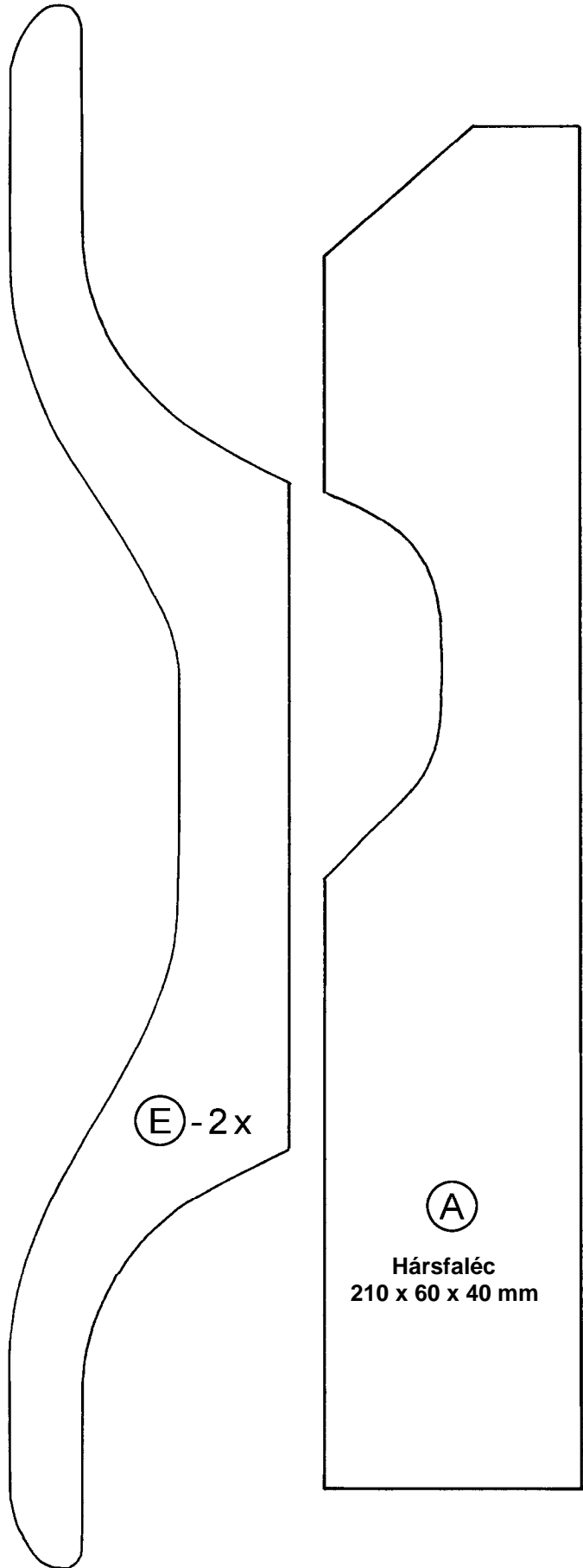
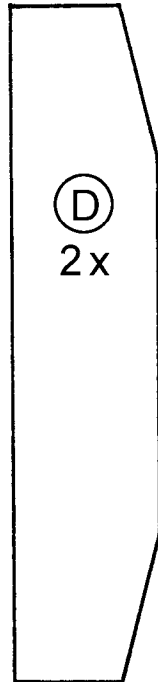
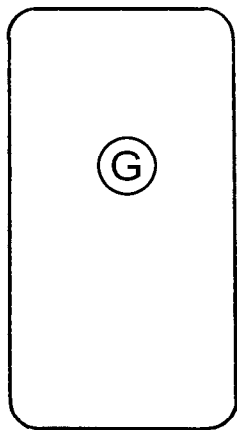
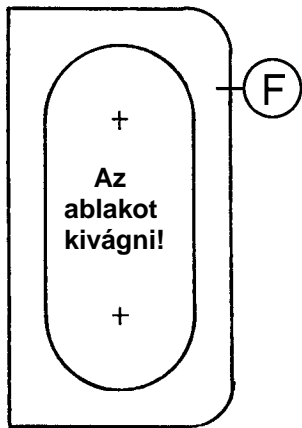

A (C), (D), (E), (F) és (G) rész a maradék három hársfalécből (240 x 60 x 10 mm) készül.

