

Dieses einfach zu bauende Häuschen ist für viele Insekten ein Nistplatz und eine geeignete Überwinterungshilfe. Nützlinge wie zB. Hummeln, Wildbienen, Wespen, Flurfliegen oder Ohrwürmer sind sehr wichtig für die Bestäubung von Pflanzen und biologische Schädlingsbekämpfer. Am besten wird das Haus an einem sonnigen und windgeschützten Ort aufgehängt. Füllmaterial wie zB. kleine Äste, Zapfen oder Stroh findest man im Garten, auf der Wiese oder im Wald.

Materialliste:

- 1 Kiefernsperrholzbrett 150 x 100 x 6 mm (A)
- 1 Kiefernsperrholzbrett 150 x 94 x 6 mm (C)
- 1 Leiste Nadelholz 150 x 15 x 15 mm (B)
- 1 Perlonschnur spezial – 1000 mm, Ø 1,5 mm

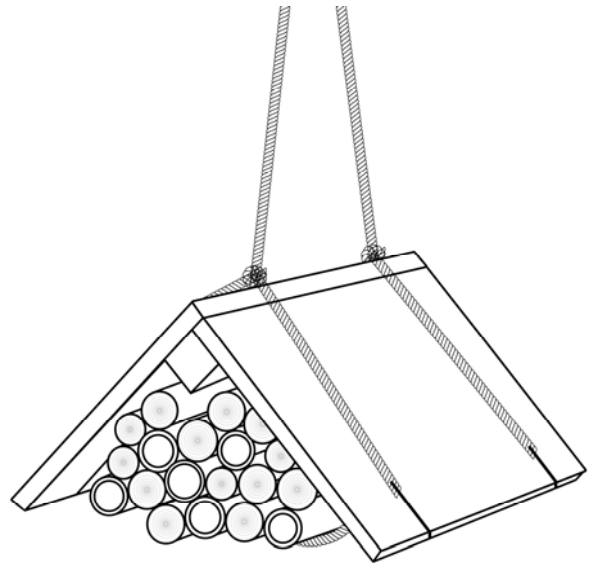

Arbeitsanleitung:

1. Zeichne die Aufhängungsschlitz für die Schnur auf die beiden Kiefernholzplatten (A) (150 x 100 x 6 mm) + (C) (150 x 94 x 6 mm) laut Skizze ein.

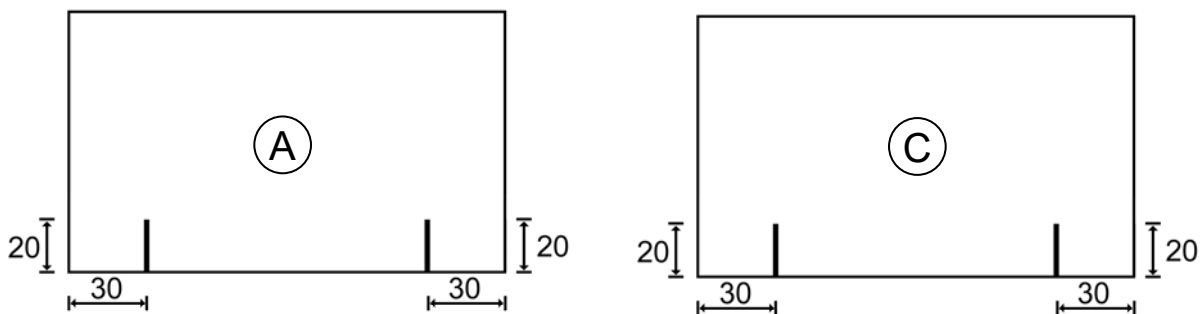

2. Säge die 4 Schlitz mit einer Junior- oder Feinsäge ein und schleife die Platten mit feinem Schleifpapier ab.
3. Leime die Leiste (B) (150 x 15 x 15 mm) mit dem kleineren Kiefernsperrholzbrett (C) (150 x 94 x 6 mm) genau an der Kante zusammen. Achte darauf, dass kein Überstand entsteht! Als Hilfe können Leimzwingen verwendet werden. Nach einer kurzen Trockenzeit leime das größere Kiefernsperrholzbrett (A) (150 x 100 x 6 mm) mit der anderen Platte (C) (150 x 94 x 6 mm) zusammen.

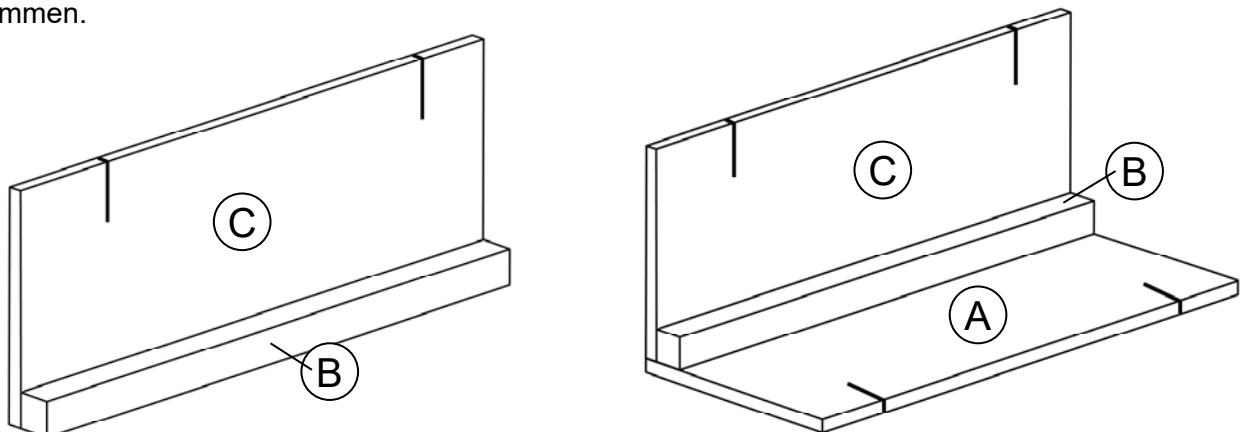

4. Während der Leim trocknet, kann das Füllmaterial vorbereitet werden. Achte darauf, dass die Füllung nicht unter dem Dach hervorsteht. Hilfreich ist, wenn glattes Füllmaterial, wie z.B. Bambusstäbe, mit einem dünnen Draht zu einem Bündel zusammengebunden wird, damit es nicht auseinander rutscht.
5. Schleife nun die Kanten etwas nach und entferne anschließend den Schleifstaub.
6. Da das Haus der Witterung ausgesetzt wird, sollte das Dach lackiert sein. Verwende z.B. wetterfesten Acryllack. Tipp: Rote Farbe zieht die Florfliege an, deren Larven Blattläuse fressen.
7. Jetzt kann das Häuschen befüllt werden. Lege das Häuschen am besten auf eine Seite, gib das Füllmaterial hinein und befestige es mit der Schnur. Die Knoten sollen an der Dachoberkante geschnürt werden. Die Schlaufe für die Aufhängung entsteht zwischen den zwei Knoten, ohne dass die Schnur abgeschnitten werden muss.

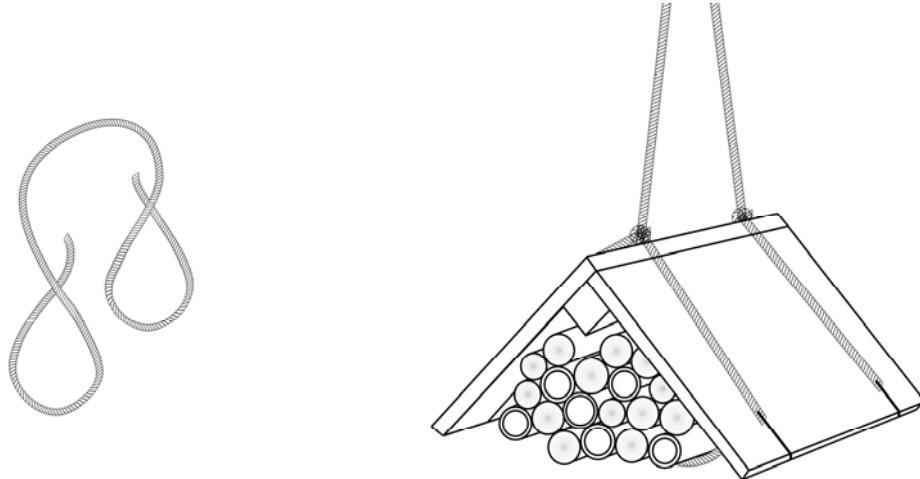

Tipp: Folgende Füllmaterialien eignen sich für bestimmte Insekten besonders gut als Unterschlupf:

| | | |
|---------------------------------|---------------------------------------|---|
| Marienkäfer | Äste, Holzwolle, Rinde, Stroh, Zapfen | frisst Blattläuse, Schildläuse |
| Wild- und Mauerbiene, Grabwespe | Schilf, Bambus, Stroh | Bienen sind wichtige Bestäuber, zB. von Apfel- und Kirschbäumen Grabwespen fressen Blattläuse, Zikaden |
| Florfliege | Äste, Rinde, Zapfen | frisst Blattläuse, Milben |
| Ohrwurm | Heu, Holzwolle, Rinde | frisst Blattläuse, Spinnmilben, Blutläuse |